



Głos Ludu

Gazeta Polaków w Republice Czeskiej



Radosnych, pogodnych i iście wiosennych Świąt
Wielkanocnych życzy redakcja oraz Kongres Polaków

Z soboty na niedzielę zmieniamy czas



Zjazdowy **zwrot** akcji

WYDARZENIE: Nie będzie nadzwyczajnego XXII Zjazdu Polskiego Związku Kulturalno-Oświatowego w czerwcowym terminie. Zjazd odbędzie się, jak planowano pierwotnie, pod koniec listopada br. Powód? Prezes Zarządu Głównego PZKO, Jan Ryłko, wrócił na Zaolzie. Te najważniejsze decyzje zapadły na środowym Konwencji Prezesów.



Fot. MAREK SANTARIUS

Prezes ZG PZKO, Jan Ryłko (z prawej) wrócił na Zaolzie. W środę spotkał się z przedstawicielami Miejsowych Kół na Konwencji Prezesów.

– Jan Ryłko uregulował swoje sprawy i w poniedziałek na prezydium powiedział, że może pełnić funkcję prezesa aż do listopada – poinformował podczas Konwentu Prezesów wiceprezes ZG PZKO, Tadeusz Smugała. Dodał, że w związku z tym Zjazd może odbyć się w niedzielę 24 listopada w Domu PZKO w Mostach koło Jabłonkowa. Sobotni termin, o którym wcześniej była mowa, w międzyczasie został bowiem zarezer-

wowany na uroczystość wspomnienia z okazji 100. rocznicy urodzin Adama Wawroza. Zanim prezesi Miejsowych Kół PZKO podnieśli rękę, żeby zgłosić za zjazdem w listopadzie, żądali od Ryłki wytłumaczenia swojej nieobecności oraz nagłego wycofania się z obowiązków prezesa Zarządu Głównego. – Nadzwyczajny Zjazd był spowodowany tym, że prezes z dnia na dzień wyjechał i zostawił ten okręg bez kapitana.

Zrozumieliśmy więc, że trzeba zwołać nadzwyczajny Zjazd, ponieważ nie ma prezesa. Jaką mamy gwarancję, prezesi i cały PZKO, że się to nie powtórzy? – pytał Józef Štirba z MK PZKO Czeski Cieszyn-Centrum.

Podobnych pytań do Ryłki było więcej. – Musimy sobie wyjaśnić niektóre rzeczy. My nie wiemy, co wprawdzie piszczy. Każdy z nas ma prawo w pewnym momencie wyjechać, odpocząć, ale w czasach SMS-ów

i e-maili nie musimy się chyba dopiero z „Głosu Ludu” dowiadywać, że coś się dzieje – zauważył prezes Rady Obwodowej w Trzynie, Tadeusz Szkucik, żądając stanowczej odpowiedzi na pytanie odnośnie przyszłej kadencji. – Prezesie, czy będziesz kandydować do Zarządu Głównego lub do funkcji prezesa? – pytał Szkucik.

BEATA SCHÖNWALD
Dokończenie na str. 2

ZDARZYŁO SIĘ

PREZYDENT POMODLIŁ SIĘ Z EWANGELIKAMI

Na wielkopiątkowym nabożeństwie w Kościele Jezusowym w Cieszynie zebrał się tłum ludzi. Gościem szczególnym był prezydent Bronisław Komorowski, przybyli także Jerzy Buzek, politycy, samorządowcy i mieszkańcy Śląska Cieszyńskiego. – Wspólnota ludzka, wspólnota narodowa, także polska wspólnota narodowa zawsze były, są i będą współtworzone przez wspólnoty ludzi wiary. Także przez Kościoły, różniące się między sobą, ale razem tworzące wspólnotę – powiedział do wiernych prezydent. Dziękował za zaproszenie na wspólną modlitwę. (ep)

REKLAMA



Korzystne zakupy
w naszych oddziałach:

CZEŠKI CIESZYN,
Rybářská 411
(STAVEBNINY U PŘEHRADY)

- Koks, węgiel czarny i brunatny, brykiety RFN
- Materiały budowlane, żwiry, piaski, cement, zaprawy murarskie i in.
 - Brykiety drzewne i torfowe
- Korzystny wynajem magazynów, warsztatów i biur
- Ziarna i mieszanki paszowe
 - Narzędzia
 - Skup żelaza i metali kolorowych

Tel. 733 125 276, 558 711 598
Po-Pt 6.30-16.00, So 6.30-11.00

TRZYNIEC, Frýdecká
(AREÁL TRITREG)

- Koks, węgiel czarny i brunatny, brykiety RFN
 - Żwiry, piaski, cement, wapnienc
 - Brykiety drzewne i torfowe
- Tel. 558 339 081, 731 118 505
p. Marosová
Po-Pt 7.00-15.00, So 8.00 - 11.30

Sprzedaj również w sobotę
OFERUJEMY KORZYSTNE CENY!

POGODA

sobota

niedziela
poniedziałek



dzień: 3 do 7 °C
noc: 0 do -4 °C
wiatr: 1-4 m/s

dzień: -1 do 3 °C
noc: -1 do -5 °C
wiatr: 2-6 m/s

HYUNDAI NEW THINKING. NEW POSSIBILITIES. **PROKES SERVIS**

Hyundai i20 inclusive start za cenu 195 000 Kč.

Hyundai i30 kombi na skladové vozy sleva 40 000 Kč.

Hyundai ix20 1.4i | kerpařtva dotaci ušetřite 50 000 Kč. konečná cena: 239 990 Kč možnost LPG za 289 990 Kč.

Hyundai i40 sedan 417 000 Kč vč. metalického laku

+420 737 200 371
+420 720 138 283

5 LET WOPRAVY ZÁRUKY

www.prokes.cz
Frýdecká 53, 739 61 Třinec

REKLAMA

hotel vitality

RESTAURACJA MODERNA

tradycyjnie - nietradycyjne
MENU WIELKANOCNE
piątek 29. 3. - poniedziałek 1. 4. 2013

bonus majowy do menu - prywatny wellness 2 godziny w cenie 1

www.hotelvitality.cz, tel.: 595 530 630

MENU WIELKANOCNE W PENSIJONACIE OWIECZKA

Tradycyjne dania kuchni domowej od czwartku 28. 3. do poniedziałku 1. 4.

Nydek | tel.: 734 753 840 | www.penzionovecka.cz

Zareklamuj się w „GŁOSIE LUDU”! Tel. 775 700 896



KRÓTKO

TEATRALNE LAURY

CZEŚKI CIESZYN (kor) – Instytut Odpowiedzialności Społecznej Województwa Morawsko-Śląskiego przekazał wczoraj ważną nagrodę Teatrowi Cieszyńskiemu z Czeskiego Cieszyna. W kategorii organizacji pozarządowych czeskokcieszyński teatr został oceniony przez uczestników ankiety, w której wypowiedziało się ponad 40 tys. respondentów, trzecim miejscem. – Dziękuję wszystkim, dla których nasz teatr jest tak ważną instytucją, że głosowali na niego we wspomnianej ankiecie, że zdecydowali o tym swoim głosem – powiedziała podczas uroczystości rozdania nagród w Ostrawie Iris Heclová, dyrektor ekonomiczna Teatru Cieszyńskiego.

WYSTĘP W SZPITALU

CZ. CIESZYN (dc) – Wielkanocną niespodziankę przygotowały w czwartek dla pacjentów oddziału opieki długoterminowej czeskokcieszyńskiego szpitala panie z zespołu „Havířovské babky”. Bawiły chorych piosenkami śpiewanymi gwarą i dowcipnymi opowiastkami o wiosnie. Występy artystyczne dla pacjentów odbywają się w szpitalu kilka razy w roku.

OPARZONE DZIECKO

KARWINA (dc) – Zaledwie roczna dziewczynka poparzyła się w środę wieczorem gorącą herbatą. Karetka pogotowia przewiozła dziecko na oddział leczenia oparzeń Szpitala Akademickiego w Ostrawie. – Dziewczynka otrzymała leki przeciwbólowe. Doznała oparzeń klatki piersiowej i kończyny górnej drugiego stopnia – poinformował rzecznik pogotowia ratunkowego, Lukáš Humpl.

BĘDZIE KSIĄŻKA

MOSTY k. JABLONKOWA (kor) – Władze wioski oraz dyrekcja Gorolskiego Centrum Informacji Turystycznej uważają, że brakuje książki na temat tej jednej z największych gmin Republiki Czeskiej. Publikacja pojawi się w najbliższych dwóch latach i będzie poświęcona nie tylko historii wioski, ale też pasterskiej migracji wołoskiej, religii, dziejom budowy Kolei Koszycko-Bogumińskiej i tuneli na tej trasie lub dziejom szkolnictwa. Publikacja ukaże się w ramach ponadgranicznego projektu, realizowanego wspólnie z polską Istebną.

Zjazdowy zwrot akcji

Dokończenie ze str. 1

– Wszystko jedno, gdzie wyjechałem, do Koszarzysk, Bogumina czy na Alaskę, bo są to moje prywatne sprawy. Uznałem, że będzie bardziej w porządku, jeśli zrezygnuję z funkcji prezesa, ale później odstąpiłem od tego zamiaru. Gdybym zarządził tak Związkiem, że po moim odejściu wszystko by się zawaliło, to byłbym złym menedżerem. Ale tu wszystko dalej funkcjonowało. Byłem dostępny na e-mailu. Te osoby, które się ze mną kontaktowały, wiedzą o tym – podkreślił Ryłko, precyzując, że w czasie swojej nieobecności był

w Ghanie, dokąd jeździ w sprawach biznesowych już od 2004 roku.

Ryłko potwierdził również, że nie zamierza kandydować na prezesa. – Poszukałem swojego kandydata. Rozmawiałem z kilkoma i jeden zgodził się. Teraz zależy, czy delegacji go wybiorą – powiedział, nie zdradzając, o kogo chodzi. Swojej kandydatury do Zarządu Głównego jednak nie wykluczył. – Jeśli mogą mieć jakieś sugestie na przyszłość, to proszę dobrze się zastanowić, kto będzie kandydować do Zarządu Głównego. Chodzi o to, żeby nie byli to ludzie przypadkowi, ale osoby z do-

świadczeniem w pracy w zarządach miejscowych kół, które wiedzą, że podejmując pewne decyzje, ponoszą również za nie odpowiedzialność, głównie finansową – stwierdził.

Wiceprezes Smugała dodał natomiast, że przyszłych kandydatów do Zarządu Głównego należy uczulić na konieczność uczestniczenia w zebraniach. Notoryczna nieobecność niektórych członków na posiedzeniach sprawia bowiem, że Zarząd Główny nie jest w stanie przyjąć żadnej uchwały. Taka patowa sytuacja nastąpiła m.in. na początku stycznia, kiedy Ryłko chciał zrezygnować

z funkcji prezesa. W środę powróciła również sprawa logo oraz statutu. Prezes MK PZKO w Suchej Górnej, Bronisław Zyder, apelował do pozostałych prezesów, by poświęcili czas na przeczytanie statutu i wysłali swoje uwagi do komisji statutowej. W obecnym zapisie istnieją bowiem punkty, które się powtarzają czy czasami wręcz wykluczają. Aby dać terenowi więcej czasu na dokładne przyjrzenie się statutowi, postanowiono przesunąć termin wnioskowania zmian do połowy kwietnia.

BEATA SCHÖNWALD

Emerytowani aktorzy spotkali się w TC

W czwartek, z okazji Międzynarodowego Dnia Teatru, który odbył się dzień wcześniej, w Teatrze Cieszyńskim spotkali się emerytowani aktorzy i pracownicy czeskokcieszyńskiej instytucji. Ustanowiony w 1961 roku Międzynarodowy Dzień Teatru, którego obchody w Teatrze Cieszyńskim są już tradycją, był świetną okazją do wspomnień i życzeń. Na początku wszystkich zebranych przywitał Karol Suszka, dyrektor teatru, który złożył też życzenia Emilii Bobek – obchodzącej właśnie osiemdziesiąte urodziny. Udało nam się zamienić z nią przy okazji kilka słów. – W teatrze pracowałam od 1951 roku do roku 1990. Odeszłam między innymi z powodów zdrowotnych, ale emeryturę też można spędzić przyjemnie – śmieje się była aktorka. – Ludzie boją się tej emerytury, ale to nie jest nic strasznego. Chociaż trzeba przyznać, że praca w teatrze to zupeł-



Obecni na spotkaniu byli aktorzy i pracownicy teatru zrobili sobie również wspólne zdjęcie.

nie inny zawód i na początku rzeczywiście trochę mi tego brakowało.

Jak mówi Emilia Bobek, zagrała tyle ról w tak wielu sztukach, że w pewnym momencie przestała to liczyć. Dalej jednak jest związana z teatrem. – Aktorstwo to było nasze hobby, które stało się naszą profesją. Mam

piękne wspomnienia z tamtego okresu, zwłaszcza że na spektakle przychodziły tłumy ludzi. Zazwyczaj sala była pełna. Do tego stopnia, że Władek Niedoba (jeden z twórców Sceny Polskiej – przyp. red.) przychodził do garderoby po krzesła dla widzów. Ale to były inne czasy. Ludzie byli spragnieni

kultury po okupacji i uważali nas po prostu za „swoich”. Wielu się dziwiło, jak potrafimy łączyć pracę zawodową z próbami i spektaklami – wspomina Emilia Bobek. – Poza tym przyszliśmy do teatru jako amatorzy. Dopiero później zaczęto wysyłać ludzi na studia, na przykład do Krakowa. (mar)

moim zdaniem



BARDZIEJ PRZYJAZNE ŚWIĘTA

DANUTA CHLUP, danuta.chlup@glosludu.cz

Pod względem popularności Wielkanocy daleko do Bożego Narodzenia. Grudniowe święta gromadzą przy choince zarówno głęboko wierzących, jak i ateistów, a poprzedzające je tygodnie jak magnes przyciągają do sklepów wszystkich bez różnicy. Przed Wielkanocą jest spokojnie, a nastawienie do niej jest dużo bardziej zróżnicowane. Do jednych te święta w ogóle nie przemawiają, inni żyją w przekonaniu, że cała Wielkanoc ogranicza się do lanego

poniedziałku, a jeszcze inni, już od Zielonego Czwartku, przeżywają tak w domu, jak i w kościele, tajemnice Męki Pańskiej i Zmartwychwstania. Przyznaję, że w pewnym sensie nawet bardziej lubię Wielkanoc od Bożego Narodzenia. Posprzątać trzeba – i owszem, ale bez przewracania domu do góry nogami, pieczenie też jest mniej czasochłonne, a na pierwszym planie, zamiast troski o to, czy udało już się zdobyć wymarzone prezenty dla wszystkich domowników,

jest wyciszenie i symbolika chrześcijańskich obrzędów. – Najbardziej lubię, kiedy w Wielką Sobotę, późnym wieczorem po nabożeństwie rezurekcyjnym, niosę krzyż na czele procesji i przy dźwiękach organów i dzwonów obchodzimy kościół – usłyszałam od pewnego młodego ministranta. W Brazylii, o czym opowiadał mi kiedyś znajomy podróżnik, Wielkanoc popularniejsza jest od Bożego Narodzenia. W obrzędach Wielkiego Tygodnia uczest-

niczą tam niebywałe tłumy, a w szkołach nawet małe dzieci odgrywają przedstawienia zainspirowane męką Jezusa. Chrześcijańskie przeżywanie Wielkiego Tygodnia i Wielkiej Nocy ani u nas, ani gdzie indziej w świecie, nie jest tylko domeną babć, które nie mają nic lepszego do roboty niż wysiadanie w kościele. Wydarzenia sprzed dwóch tysięcy lat nadal (i pewnie zawsze tak będzie) mocno przemawiają również do młodych. Osobiście cieszę się z tego.

Babciu! To się już na stole nie zmieści!
Rys. BRONISŁAW LIBERDA

Będą nowe mniejszości?

Minister spraw zagranicznych RC, Karel Schwarzenberg, który jest przewodniczącym Rady Rządu ds. Mniejszości Narodowych, chce na najbliższym posiedzeniu rządu zaproponować, by mieszkający w Republice Czeskiej Wietnamczycy oraz Białorusini zostali uznani za mniejszości narodowe i posiadali swoich przedstawicieli w rządzie.

Sprawie może zaszkodzić zła sława związana z wietnamskimi gangami narkotykowymi. Nadaniem praw Wietnamczykom sprzeciwia się m.in. minister spraw wewnętrznych, Jan Kubice. – Wiem, że wietnamska społeczność jest na tyle liczna, że ma do tego prawo, ale z drugiej strony

borykamy się z zakrojoną na dużą skalę przestępczością zorganizowaną z Wietnamu – powiedział dziennikarzom Kubice.

Jeśli obywatele mniejszości wietnamskiej zostaną uznani za mniejszość, będą im przysługiwać prawa podobne do tych, z jakich teraz korzysta na przykład mniejszość polska. Będą mogli wnioskować o dwujęzyczne napisy w gminach z odpowiednio dużą liczbą członków tej mniejszości czy posługiwać się w urzędach i sądach językiem wietnamskim lub mieć prawo do nauczania w języku ojczystym i kultywowania kultury narodowej. Wietnamczycy od lat mają jednak tylko kilka wymagań: chcą wprowa-

żenia nadobowiązkowych lekcji języka wietnamskiego w szkołach oraz prawa do nadawania podwójnego obywatelstwa dzieciom wietnamskich rodziców, które urodziły się na terenie Republiki Czeskiej. Nigdy nie postulowali natomiast wprowadzenia dwujęzycznego nazewnictwa.

Narodowość wietnamską zadeklarowało w ostatnim spisie ludności 29660 osób. Statystyki ministerstwa spraw wewnętrznych podają, że w ubiegłym roku na terenie Republiki Czeskiej przebywało legalnie około 57 tys. Wietnamczyków, niecałe 40 tys. z nich ma prawo do pobytu stałego. Natomiast Białorusinów żyje w Czechach około 4 tysięcy. (ep)



Z WIELKANOCNĄ WIZYTĄ NA MORAWSKIM ŚWIĘTYM HOSTYNIE

Droga cierpienia, droga radości

Święty Hostyn należy do najczęściej odwiedzanych czeskich i morawskich miejsc pielgrzymkowych. Bazylika pw. Wniebowzięcia Panny Marii, wzniesiona w pierwszej połowie XVIII wieku na wysokości 718 metrów n. p. m., jest najwyższą położoną budowlą sakralną na Morawach. Do modlitwy i medytacji zachęcają dwie pełnowartościowe drogi krzyżowe oraz nowość – Droga Światła.

Przed Niedzielą Palmową na zboczach Hostyna leżał śnieg, termometr wskazywał pięć stopni poniżej zera. W kompleksie składającym się zarówno z zabudowań kościelnych, jak i świeckich – takich jak domy pielgrzyma, restauracje czy pensjonaty – było prawie pusto. Pojedynczy pielgrzymi, przeważnie młodzi, modlili się w bazylice lub przemierzali drogę krzyżową. Petra i Petr Zlámalovi, mieszkający w jednej z okolicznych wiosek, zdecydowali się pokonać na piechotę sześciokilometrową trasę z Bystrzicy pod Hostynem na szczyt. To żaden specjalny wyczyn, gdyby nie fakt, że pani Petra była w ciąży – i to bardzo zaawansowanej. – Właśnie dzisiaj mamy termin porodu – oświadczyła ze śmiechem, wprawiając mnie w kompletne osłupienie. – Święty Hostyn to nasze ulubione miejsce. Staramy się tu przychodzić co najmniej cztery razy w roku. Jej mąż dodał: – Wygląda na to, że mały pielgrzym będzie zwlekał z przyjściem na świat. Poszliśmy się pomodlić, by wszystko dobrze się skończyło...

W dół młoda para wracała autobusem. Regularne połączenia umożliwiają dotarcie na Święty Hostyn również osobom, które nie dałyby rady dojechać na piechotę. Indywidualny ruch samochodowy jest zabroniony.

PIELGRZYMKI ZWYKŁE I EKSTREMALNE

Miejscem pielgrzymkowym opiekują się księża jezuitów oraz stowarzyszenie Macierz Świętohostyńska. Zakonnicy sprawują posługę kapłańską, stowarzyszenie, którego historia sięga drugiej połowy XIX wieku, prowadzi muzeum, domy pielgrzyma, zajmuje się sprawami gospodarczymi. W budynku parafialnym za bazyliką przywitał mnie jej rektor, ks. Jiří Šolc.

– Teraz jest tu spokojnie, lecz wkrótce rozpocznie się sezon pielgrzymek – powiedział, podsuwając mi ulotkę od wieczornej mszy na Św. Kopiczku. Od zachodu słońca do jego pokazania się następnego dnia pielgrzymi musieli pokonać 50 kilometrów. Pielgrzymka zakończyła się porannym nabożeństwem w świętohostyńskiej bazylice.

Od końca kwietnia do października jedna pielgrzymka będzie ścigała drugą. Do największych należą pielgrzymki strażaków, skautów zrzeszonych w organizacji „Orel” oraz myśliwych. Osobno wyruszają na Hostyn lekarze, przedsiębiorcy, nauczyciele czy pszczelarze. 18 sierpnia odbędzie się w bazylice uroczysty odpust.

RATOWANIE ROZPRAWY U PIŁATA

Ruch w sezonie letnim sprawi, że właśnie wtedy – choć bardziej wskazane byłoby to w okresie wielko-



Kobiety modlą się przy jednej ze stacji Drogi Krzyżowej Jurkoviča.

postnym i wielkanocnym – tłumnie będą odwiedzane plenerowa droga krzyżowa i Droga Światła. Na Hostynie wybudowano w pierwszej połowie ub. wieku aż dwie drogi przypominające mękę Jezusa Chrystusa. Ta, która dziś nazywana jest starą, w rzeczywistości niewiele jest starsza od nowszej – ciekawszej i bardziej cennej pod względem architektonicznym i artystycznym Drogi Krzyżowej Jurkoviča. Budowę starej drogi krzyżowej rozpoczęto w 1900 roku i dokończono dwa lata później. Składa się z prostych murowanych kapliczek i w klasyczny sposób pojętych obrazów Męki Pańskiej. Przez działaczy katolickiej moderny droga ta została przyjęta krytycznie. Dlatego zwrócono się do słynnego architekta Dušana Jurkoviča (znanego przede wszystkim dzięki budowlom Libuszin i Mamienka na Pustew-

nach). Już w 1904 roku przedstawił plany nowych kapliczek drogi krzyżowej. Jedenasta stacja, przedstawiająca ukrzyżowanie Jezusa, jest wyjątkowa: umieszczona została na masywnym kamiennym tarasie, a kapliczka, przewyższająca pozostałe, przypomina ogromny obelisk. Koło cmentarza obie drogi krzyżowe się spotykają, a czternasta „stara” stacja w kształcie rotundy jest dla obu wspólna. Kapliczki Jurkoviča wybudowano z kamienia i drewna, zadanie wykonane jest w typowym dla tego architekta stylu, zainspirowanym przez ludowe budownictwo wołoskie. – Daszki zostały odnowione jakieś dziesięć lat temu. W ostatnich dwóch latach odnowiono również stacje starej drogi krzyżowej – dowiedziałam się od ks. Šolca.

Jednak stacje drogi krzyżowej to nie tylko kapliczki. Dzieło Jurkoviča

nie byłoby tym, czym jest, gdyby nie oryginalne, namalowane na płytkach ceramicznych obrazy Jana Köhlera. Nad mozaikami pracował przez 21 lat. Na czym polega ogromna wartość dzieła? Köhler we współpracy z firmą ceramiczną z Rakownika stworzył bardzo realistyczne i pełne ekspresji kompozycje. – Ci Żydzi u Piłata naprawdę krzyczą: „Ukrzyżuj go!” Porównuję ten obraz, pod względem ekspresji, do „Guerniki” Picassa – usłyszałam od Vojtěcha Paříka, rzeźbiarza i restauratora, pracującego nad odnową mozaiki z pierwszej stacji. Pařík wie, o czym mówi. Ma, jako jeden z nielicznych w kraju, licencję ministerstwa kultury na restaurowanie dzieł ceramicznych. Dlatego powierzono mu zadanie ratowania trzech hostyńskich obrazów Köhlera, które poważnie uszkodziła wilgoć. – Tam, gdzie daszki dobrze chronią mozaiki, obrazy są w dobrym stanie. Ale do niektórych dostała się z tyłu wilgoć i zniszczyła płytki – wyjaśnił specjalista. Uszkodzonych obrazów nie da się już odratować, jedyna droga to stworzenie wiernych kopii. Nad jednym obrazem będzie Pařík (z pomocą żony) przez trzy lata pracował w swoim praskim atelier. To bardzo żmudna praca, wymagająca częstych wyjazdów do rakownickiej fabryki. Na pierwszy ogień poszedł obraz z pierwszej stacji – „Jezus na śmierć skazany”, zdaniem restaura-

tora najcenniejszy. Składa się z blisko 600 ceramicznych płytek, tworzących kompozycję o wymiarach 4 na 2,5 metra. Pařík wierzy, że kopia dzieła, wykonana ze specjalnej, odpornej na mróz ceramiki, wytrzyma co najmniej przez następnych sto lat. Teraz czyni starania, by Droga Krzyżowa Jurkoviča została ogłoszona zabytkiem kultury narodowej. – Ale to zależy nie tylko od woli znawców w tej dziedzinie, ale też od woli politycznej, bo o wpisaniu na listę zabytków decyduje parlament – wyjaśnił restaurator.

NOWY SZLAK MODLITEWNY

Pielgrzym przybywający na Św. Hostyn ma ostatnio możliwość rozważania na łonie natury nie tylko o cierpieniu Jezusa Chrystusa. Jesienią 2010 roku arcybiskup ołomuńcecki Jan Graubner poświęcił Drogę Światła. Czternaście stacyjek przypomina wydarzenia wielkanocne – począwszy od Zmartwychwstania po Zesłanie Ducha Świętego. Arcybiskup był inicjatorem budowy tego szlaku modlitewnego. Inspirację znalazł za granicą. Droga Światła to stosunkowo nowe nabożeństwo. Wymyślił je na początku lat 90. ub. wieku rzymski salezjanin Sabino Palumbieri. Hostyńska Droga Światła jest w Republice Czeskiej unikatem. – Nic mi nie wiadomo o tym, by gdzieś w RC istniała Droga Światła podobna do tej na Hostynie – a więc w materialnej postaci, licząca czternastu stacji. Owszem nabożeństwo jako takie jest znane i tu i ówdzie bywa odmawiane – powiedział nam rzecznik archidiecezji ołomuńceckiej, Jiří Gračka. – Nowa ścieżka medytacyjna została wybudowana wzdłuż dawnych wałów twierdzy hostyńskiej, w której miejscowi chrześcijanie uradowali się, dzięki wstawiennictwu Panny Marii, przed Tatarami – zwrócił uwagę arcybiskup Jan Graubner.

Droga Światła powstała dzięki darom i pracy wielu osób. Kapliczki zaprojektował Josef Indra z Prościejowa, obrazy w stylu przypominającym uproszczone ikony namalował Zdirad Čech z Kladna. Kamienne fundamenty kapliczek to dary czeskich i morawskich kamieniołomów, również drewno Św. Hostyn otrzymał w darze. Wielu wolontariuszy włączyło się w prace budowlane.

– Całe to dzieło jest pięknym świadectwem dobrych serc i nadzwyczajnego stosunku ludzi do naszego najczęściej odwiedzanego miejsca pielgrzymkowego – podsumował arcybiskup.

DANUTA CHLUP



Jedna z mozaik Jana Köhlera: Weronika ociera twarz Jezusowi.

REKLAMA

MS MEBLE MALYJUREK
WESÓLYCH ŚWIĄT
grupa firm MALYJUREK tel. +420 558 080 038, www.ms-meble.pl

Stuletni dar Anny Sabeli

Jej przepis na długie życie to: mało jeść. Sama mieszka w mieszkaniu w Cieszynie, sama sobie gotuje i sama schodzi po krętych schodach z pierwszego piętra, żeby otworzyć drzwi wyjściowe. Anna Sabela niedawno obchodziła setne urodziny. – Wszystkie te lata minęły, jakby strzelił. A co będzie dalej, dopiero się okaże – stwierdza pogodnie.

Anna Sabela z domu Prus urodziła się w 1913 roku. – Mieszkaliśmy w Cieszynie, nad restauracją w kamienicy przy ulicy Bielskiej. Wszyscy w jednej izbie. Miałam sześcioro rodzeństwa. Najpierw, w 1904 roku przyszedł na świat Alojzy, w dwa lata później Maria, potem Franciszka, a po niej Józek, który zmarł jako dziecko. Ja byłam drugą najmłodszą. Po mnie, w 1917 roku urodził się już tylko Antoni – wymienia imiona i daty urodzin swojego rodzeństwa. Kiedy miała siedem lat, zmarła jej matka. Ojciec ożenił się powtórnie, ale – jak stwierdza – „kiedy dzieci są małe, nie widzą wielkiej różnicy, za to starszym jest trudniej”.

JAKBY Z BICZA TRZASNAŁ

Karola Sabelę z Ligotki Kameralnej poznała na próbach chóru w starej szkole. On wysoki, ona drobna, licząca raptem 150 cm wzrostu. On prowadził chór, ona śpiewała, jako jedna z wielu. Wpadli sobie w oko, spodobał się sobie nawzajem. W 1932 roku wyszła za niego. Przeżyli z sobą bez mała pięćdziesiąt lat. – Do złotego wesela zabrakło nam miesiąca. Mąż zmarł w 1982 roku – mówi. Już trzydzieści lat jest wdową.

Bronek, ich jedyny syn, urodził się w 1933 roku. Dziś pani Anna z niedowierzaniem kręci głową. – To niesamowite, żeby mieć takiego starego syna. Nigdy nie myślałam, że mój syn będzie miał osiemdziesiąt lat! – mówi ze śmiechem. Życie lubi płać figle. Kiedy się czeka, dni i godziny potrafią się ciągnąć w nieskończoność. A potem nagle, całe lata, dziesiątki lat, okrągły wiek, mijają jakby z bicza trzasnął.

Pani Anna, podobnie jak pokolenia tych, którzy przeżyli wojnę, wie, co znaczy czekanie. W jej życiu wiele było takich chwil oczekiwania, które czasem zmieniały się w dni, czasem w tygodnie, a czasem w całe lata.

PRZEZ ZDOŁBUNÓW DO LIGOTKI

– Kiedy Zaolzie wróciło do Polski, przeprowadziliśmy się do Alei koło kościoła w dzisiejszym Czeskim



Stuletnia Anna Sabela z Cieszyna.

Cieszynie. Mąż pracował jako główny księgowy na kopalni „Barbara” w Karwinie. Kiedy wybuchła wojna, otrzymaliśmy legitymacje ewakuacyjne i rozpoczęła się nasza tułaczka po całej Polsce. Jeszcze nie byliśmy w Skoczowie, kiedy usłyszeliśmy wybuch. To most na Olzie został wysadzony w powietrze. Myśmy jeszcze zdążyli – wspomina pani Anna. Te wydarzenia pozostały jej w pamięci, jakby stały się niedawno, najdalej wczoraj.

Do dyrekcji w Krakowie, gdzie mieli dostać pieniądze, pojechali samochodem, w trzydzieści osób, z sześciolatnim synkiem. Dyrekcji już jednak nie było. – Kazali nam jechać do Lublina. W końcu w Cieczynie wypłacono nam pieniądze i powie-

dziano, że możemy iść, dokąd chcemy, bo nie ma dla nas żadnej pracy – opowiada stuletnia cieszynianka. Na samo wspomnienie Cieczyna przed oczyma staje jej spalona w czasie nalotu wieś, ludzie bez dachu nad głową z dziećmi na rękach, proszący hrabinę o schronienie.

Z Cieczyna ruszyli do Równego, by w końcu zatrzymać się w Zdobunowie na Ukrainie. – Chcieliśmy dostać się na Węgry, ale gajowy, u którego nocowaliśmy, przestrzegł nas, żeby uciekać, bo „Rusi idą”. Ale cóż to była za armia! Biedna, portargana, byle jaka. W międzyczasie Równę zajęli Rosjanie. Nie było co jeść, nie było gdzie mieszkać. Trzeba było wracać – kontynuuje swoją wojenną opowieść A. Sabela. Do po-

ciągów nie chciano jednak zabierać cywilów. Pociągi były przeznaczone dla wojska, które w tym czasie przesuwało się ze wschodu na zachód. – Dwa tygodnie musieliśmy czekać, zanim nas zabrano – wspomina. Do Cieszyna, na Bielską, wrócili 11 listopada. Który to był rok, 1940, a może 1941? Tego już nie wie. Datę jednak dokładnie zapamiętała. Zaraz na drugi dzień pojechali do Ligotki. Tam pani Anna z synem spędziła całą wojnę. Bez męża. Karola Sabelę, na kilka dni przed Bożym Narodzeniem, wysłano na roboty przymusowe do fabryki benzyny syntetycznej w Rulandzie. – Tak się złożyło, że stamtąd ponownie trafił do Zdobunowa. Tym razem jednak na tzw. „baumcugu”, który służył do naprawiania torów – dodaje jego żona.

CAŁKIEM PROZAICZNE SPOTKANIE

Z robót Karol Sabela wrócił dokładnie w dzień swoich urodzin, 16 lipca 1945 roku. – Nie wiedziałam, co się z nim dzieło. Nie miałam od niego żadnych wieści. Po prostu czekałam – stwierdza z prostotą pani Anna.

Ich spotkanie po przeszło czterech latach rozłąki nie było takie jak w romantycznym filmie, kiedy ona idzie ścieżką wśród łąk i nagle widzi jego postać. Rozpoznaje i biegnie w jego stronę. Było bardziej prozaicznie. Pani Anna poszła akurat do znajomej na ulicę Powstańców w Cieszynie, żeby zapytać się o możliwość zapisania syna do szkoły. – W czasie wojny Bronek chodził do niemieckiej szkoły w Ligotce, a po polsku umiał tyle, ile w domu razem z kuzynami się nauczył. A ja chciałam, żeby wreszcie zaczął porządnie się kształcić – podkreśla. Właśnie w tym dniu, kiedy ona wybrała się do Cieszyna, jej mąż przyszedł na Bielską.

– Moja ciocia wiedziała, że załatwiam zapisanie Bronka do szkoły. Przybiegła więc na Powstańców, żeby mi powiedzieć, że Karol wrócił – mówi. Aż nie chce się wierzyć, że od tamtego spotkania minęło już prawie siedemdziesiąt lat.

Razem zamieszkali w kamienicy przy Górnym Rynku. To mieszkanie udało się załatwić ojcu pani Anny. – Kiedy weszłam do niego, stwierdziłam, że nie będą tu mieszkać. Było w okropnym stanie, istna sodoma gomora – wspomina swoje pierwsze wrażenie. Ale cóż to było w porównaniu z pierwszymi latami wojny, kiedy w piętнице osób nocowali w kancelarii adwokackiej we Lwowie lub w nędznej krakowskiej piwnicy, która była wtedy dla nich jedynym ratunkiem, jedynym schronieniem?

STULETNIA CODZIENNOŚĆ

W tym mieszkaniu Anna Sabela mieszka po dziś dzień. Urodziła się w Cieszynie i trwa w Cieszynie. Z Ligotką oraz rodziną ze strony męża nadal pozostaje w ścisłym kontakcie. Nie zawsze jednak wzajemne kontakty były proste i oczywiste. – W czasach stanu wojennego do Ligotki mogliśmy pojechać tylko na zaproszenie. Pamiętam, jak mąż był chory i chciałam przenieść mu przez granicę z Czech jedną jedyną pomarańczę. Nawet tego mi nie pozwolili – kręci z niedowierzaniem głową, przywołując w pamięci inny epizod, kiedy pod kamieniem na brzegu Olzy ukryła pieniądze, bo przez granicę nie wolno ich było przenosić, a w drodze powrotnej je wyjmowała. – Teraz doczekalam się wreszcie otwartych granic bez gwerów. Ale po cóż mi to, skoro już z nich nie korzystam? – zastanawia się nad perfidią losu.

Stuletnia Anna Sabela swoje sędziwe dni spędza w mieszkaniu. Sama pali pod piecem i sama gotuje sobie obiady. Je niewiele, bo uważa, że jeść dużo nie jest zdrowo. Organizm nie da rady wszystkiego strawić. Nie korzysta z okularów, bo jak stwierdził okulista, „takie oczy jak ma ona, niejedną by chciał”. Na potwierdzenie jego słów dodaje. – Potrafię nawet nawlec nitkę do igły. Tyle tylko, że ręce mi się trzęsą.

W wolnych chwilach pani Anna robi na drutach. Cieniutkich, równiutko, rzadek po rzadku. – Ale po co to robię, skoro młodzi czegoś takiego nie noszą? – myśli na głos. Ostatnio nauczyła się chodzić w spodniach. Przyznaje, że zwłaszcza w zimie są wygodne. Codziennie sięga też po ewangelicki kalendarz „Nowy zasiew” i czyta modlitwę na dany dzień. Telewizję rzadko ogląda, a seriali wcale. Szkoda jej czasu na takie bzdury, a poza tym nogi ją bołą, kiedy za długo siedzi przed telewizorem. Woli się więc poruszać.

Anna Sabela nie ma specjalnej recepty na długowieczność. Swoje stuletnie życie, którego zwieńczeniem jest syn Bronek, wnuczki Kasia i Krysia oraz prawnuki Marta, Anusia i Pawełek, kwituje jednym skromnym zdaniem. – To chyba taki jakiś dar.

BEATA SCHÖNWALD



Pani Anna z synem Bronkiem. Zdjęcie pochodzi z okresu II wojny światowej, który spędziła w Ligotce.



EWA TROSZOK, INSTRUKTORKA TAŃCA W KLUBIE ELAN TRZYNIEC:

Bal bez walca to zwykła dyskoteka

Podstawowe kursy tańca towarzyskiego organizowane w trzynieckim Domu Kultury „Trisia” prowadzone są w ciągu roku dwukrotnie. W związku z tym, że druga fala kursów kończy się w marcu i kwietniu, postanowiliśmy sprawdzić czy taniec towarzyski nadal cieszy się zainteresowaniem. Jak wygląda sytuacja na rynku tańczeniowym, opowiedziała nam Ewa Troszok, jurorka i instruktorka tańca, na co dzień zaś nauczycielka w czeskocieszyńskiej podstawówce.

Jak zaczęła się pani przygoda z tańcem towarzyskim?

Z tańcem towarzyskim związałam się w drugiej klasie szkoły podstawowej. Do Klubu Tanecznego Elan Trzyniec zapisały mnie mama z babcią, gdyż byłam bardzo energicznym dzieckiem. Niestety, pomimo dobrych wyników, moja pierwsza przygoda z tańcem zakończyła się w 8. klasie. Tak jak w przypadku wielu innych par, powodem przerwania naszych treningów było dojrzewanie. Mój partner postawił wówczas na inne zainteresowania.

Jak została pani instruktorką prowadzącą wiele kursów tańczeniowych?

Z Klubem Tanecznym Elan Trzyniec związana byłam nawet po zakończeniu treningów. Współpracowałam z Otonem Hilą podczas prowadzenia kursów tańczeniowych dla szkół średnich. Po pewnym czasie, kiedy byłam już na studiach, zaproponowano mi prowadzenie kursów tańczeniowych. Pomysł ten bardzo mi się spodobał, dlatego postarałam się o licencję trenera i jurora tańca towarzyskiego. Pierwotnie współpracowałam właśnie z Otonem Hilą, a następnie z jego synem Markiem. Oprócz tego, że prowadzimy podstawowe kursy tańczeniowe, wraz z Bogdanem Sikorą kierujemy też treningami taneczny skupionych w Elanie.

Profesjonalne uprawianie różnych dziedzin sportu wiąże się z licznymi wydatkami. Czy profesjonalny taniec zaliczany jest do grona bardziej kosztownych pasji?

Zdecydowanie tak. Kiedy w dzieciństwie startowaliśmy w różnych konkursach tańczeniowych, jeździliśmy jednym autokarem. Wyjeżdżaliśmy z Trzynca, a po drodze wsiadali kolejni tancerze reprezentujący inne kluby. Dziś sytuacja wygląda zupełnie inaczej. Dojazd na zawody organizuje każdy rodzic we własnym zakresie, pokrywa także koszty przejazdu. Dalsze koszty wiążą się oczywiście z wyposażeniem tancerzy. Profesjonalne buty taneczne kosztują ok. 2 tysięcy koron. Jeżeli tancerze wykonują tańce standardowe i latioamerykańskie, to potrzebują dwóch par butów tanecznych. Bardzo drogie są także stroje. Przykładowo tancerki startujące w Mistrzostwach RC są ubrane w sukienki, których koszty sięgają 30 tys. koron. Dodam tylko, że niestosowne jest występowanie w kolejnych mistrzostwach w tym samym stroju.



Pasjonatów tańca towarzyskiego w naszym regionie nie brakuje.

W ostatnich latach było głośno na temat wprowadzenia tańca towarzyskiego do programu letnich igrzysk olimpijskich. Czy popiera pani ten pomysł?

Moim zdaniem to nie jest dobry pomysł. W programie igrzysk powinny się znaleźć wyłącznie te dyscypliny sportowe, które można obiektywnie ocenić. Współzawodnictwo olimpijskie w łyżwiarstwie figurowym czy gimnastyce sportowej w przeszłości nieraz wywołało

wiele kontrowersji wśród kibiców, trenerów i samych zawodników. Podobnie byłoby z tańcem towarzyskim.

Prowadzi pani kursy tańca dla młodzieży, osób dorosłych i tancerzy z klubu. Z którą z tych grup pracuje się pani najlepiej?

Zajęcia w ramach sezonowego kursu tanecznego trudno porównać do regularnych treningów par tańczeniowych z Elanu. Muszę jednak przyznać, że wolę zajęcia z osobami starszymi. Z młodzieżą spędzam wiele czasu w szkole, warto więc od czasu do czasu zmienić środowisko. Z dorosłymi spotykam się także w ramach tzw. grupy tanecznej „Senior Klub”, która powstała przed dwoma laty. W ramach tej grupy odbywają się treningi dla pasjonatów tańca towarzyskiego od 35 lat wżwyż. Tworzymy naprawdę zgraną grupę. Spotykamy się regularnie, organizujemy warsztaty, szlifujemy technikę – to już nie jest klasyczny kurs tańca dla dorosłych, ale prawdziwy trening.

Jak ocenia pani poziom kursów tańczeniowych dla szkół średnich?

Kursy te posiadają specyficzną atmosferę. Dla nas, instruktorów, to nie tylko szansa nauczania ich podstawowych tańców towarzyskich, ale przede wszystkim zaszczerpienia im kultury osobistej. Młodzieży niestety bardzo brakuje kultury i ogłady towarzyskiej. Podczas prowadzenia zajęć dla szkół średnich widać ogromne różnice. Uczniowie naszego czeskocieszyńskiego Gimnazjum z Polskim Językiem Nauczania prezentują na tle innych placówek regularnie wysoki poziom. Już od pierwszej lekcji widać, że potrafią opanować nowe kroki i figury sprawniej

i szybciej aniżeli uczniowie z innych szkół średnich. W polskich placówkach dzieci zdobędą, moim zdaniem, lepsze przygotowanie, gdyż zaliczą prywatnie mnóstwo festynów, balików i innych tego typu imprez. Oprócz tego wiele naszych dzieci uczęszcza do różnych zespołów tańczeniowych. Muszę jednak przyznać, że młodzież bez względu na szkołę, w której się kształci, lubi tańczyć. Zawsze znajdują się pary, które chcą swoje tańczeniowe hobby kontynuować dalej. Niebawem otwarta zostanie grupa taneczna Hobby nawiązująca do kursu podstawowego. Pary te nie tańczą profesjonalnie, ale szlifują swój warsztat taneczny.

Na końcu każdego kursu odbywa się tzw. „szluskolona”, na której uczestnicy zajęć prezentują swoje zdobyte umiejętności rodzicom i kolegom. Ile tego typu imprez zalicza pani w ciągu roku i jak je pani ocenia?

W pierwszym półroczu odbywa się sześć kursów, w drugim tyle samo. W jednym kursie uczestniczy ok. 40 par tańczeniowych. Tak więc w jednym roku jestem obecna na dwunastu „szluskolonach”, spotykam się z ogromną liczbą ludzi. Przebieg „szluskolony” jest dla mnie po części rutyną, musimy bowiem dostosować się do ustalonego schematu. Z Markiem Hilą staramy się jednak wprowadzać pewne urozmaicenia czy drobne innowacje. Taniec to nasza pasja, bez której nie moglibyśmy prowadzić tych zajęć. „Szluskolona” to świetna okazja do zaprezentowania i wypromowania swoich umiejętności tańczeniowych. Czasami zdarza się jednak, że na końcową lekcję tańca przychodzi niewiele rodziców. Nie mam pojęcia, czym to jest spowodowane. Niewykluczone, że niektórzy po prostu celowo nie wręczą zaproszenia swoim rodzicom.

Można powiedzieć, że taniec towarzyski staje się coraz bardziej popularny?

Można powiedzieć, że taniec towarzyski staje się coraz bardziej popularny?

Moim zdaniem tak. Kiedy prowadzę bale, zauważam, że niektóre pary musiały zaliczyć dodatkowe kursy tańca. Niektórzy wybierają zajęcia, na których udoskonalają jedną specjalizację, na przykład tango argentyńskie. Dużą zasługę w propagowaniu tańca towarzyskiego wśród osób dorosłych miał moim zdaniem program telewizyjny „Taniec z gwiazdami”. Program ten pokazał, że nawet osoba, która nie zna podstawowych kroków tańczeniowych, może w ciągu tygodnia zrobić ogromny postęp. Wiele osób zdecydowało się w ten sposób na kursy tańczeniowe, by mieć później większą frajdę na swoim balu pezetkaowskim czy innej imprezie. Szkoda tylko, że nie na wszystkich balach można zatańczyć podstawowe tańce towarzyskie. Imprezy tego typu bez walca czy walczyka zdarzają się niestety coraz częściej. Niektórzy organizatorzy bal pomylili z dyskoteką.

Czy istnieje górna granica wieku, w której można rozpocząć naukę tańca towarzyskiego?

Na naukę tańca nie jest nigdy za późno. Jeżeli ktoś ma to „coś” w sobie, to może zacząć w każdym wieku. Jeśli chodzi zaś o taniec sportowy, to istnieją pewne ograniczenia. Wymaga on bowiem regularnych i intensywnych treningów, czyli także dobrej kondycji fizycznej. Granica wieku uzależniona jest zatem od indywidualnych predyspozycji.

Rozmawiała:

MAGDALENA ĆMIEL



Zdjęcia: ARC



Z BARBARĄ MRAĆNĄ, KIEROWNICZĄ ZESPOŁU »SUSZANIE«,

Praca społeczna w genach

Kiedy przyjeżdżamy do Suchej Górnjej na tydzień przed Wielkanocą, wita nas jeszcze zimowa aura. W centrum gminy spotykamy się z Barbarą Mraćną, rodowitą suszanką, kierowniczką Zespołu Pieśni i Tańca „Suszanie”. Oprowadzi nas po rodzinnej miejscowości, pokazując ważne dla niej miejsca. – Praca społeczna jest w mojej rodzinie przekazywana z pokolenia na pokolenie – mówi i prowadzi nas do Domu PZKO. To pierwszy przystanek naszego spaceru po Suchej.

PASJA SPOŁECZNIKOWSKA

Budynek, w którym spotykają się członkowie Miejsowego Koła PZKO, mieści się w wyremontowanym centrum Suchej Górnjej. Sam dom także przeszedł niedawno gruntowny remont. Kiedy wchodzi, właśnie trwają przygotowania do świniobicia, tradycyjnej imprezy Koła. Pani Barbara z zawodu jest kontrolerem higieny w gastronomii, dlatego bez skrupowania zagląda przez ramię kucharzom, przygotowującym „zabijackowe” smakołyki.

– Do PZKO wstąpiłam zaraz po szkole podstawowej, od czasów szkolnych tańczyłam też w zespole „Suszanie”, który działa w ramach naszego Koła – zaczyna opowieść. Z Kołem związana jest do dziś: jest członkiem zarządu i od 2004 roku kieruje zespołem, początkowo razem z mężem Janem, teraz sama. Jak podkreśla, pasję społecznikowską wyniosła z rodzinnego domu. Tata był znanym działaczem, mama do dziś także udziela się w MK.

Górnosuskie Koło jest jednym z najliczniejszych, skupia prawie 500 członków. – Organizujemy dużo imprez i jest u nas mnóstwo aktywnych ludzi, działa także Klub Młodych – mówi. Oprowadza nas po budynku, także niedawno wyremontowanym, podobnie jak inne obiekty w centrum. Dom, który kiedyś służył innym celom, przed 60 laty Polacy przebudowali w czynię społeczną na swoją siedzibę. Teraz mają tu do dyspozycji dwie świetlice, kuchnię i pomieszczenie na poddaszu, w którym mieści się Klub Młodych. Na organizowanie większych imprez pezetkaowcy wykorzystują dużą salę w przylegającym do budynku Domu Robotniczym.

TU ĆWICZĄ »SUSZANIE«

Wychodzimy z budynku i udajemy się w stronę mieszczącej się niedaleko tzw. „czerwonej szkoły” – budynku z czerwonej cegły. Kiedyś uczono tu polskie dzieci na pierwszym stopniu nauczania, w tej chwili w budowli mieści się m.in. sala ślubów, biblioteka i pomieszczenia dla różnych miejscowych organizacji. – Ja jednak nie chodziłam tutaj do szkoły – wyjaśnia pani Barbara. – Moi rodzice pochodzili z Suchej Górnjej, ale kiedy się urodziłam, przeprowadzili się do

Hawierzowa, ponieważ tam dostali mieszkanie. Wkrótce przenieśliśmy się do Stonawy, do domu prababci ze strony mamy. To w Stonawie kształciłam się na pierwszym stopniu szkoły podstawowej – opowiada. Jak wyjaśnia, później wróciła z rodziną



W szatni „Suszanie” w „czerwonej szkole” wisi cała plejada strojów. Zespołowi przydałoby się jednak więcej miejsca.

do Suchej Górnjej i tutaj uczyła się na drugim stopniu polskiej podstawówki. W Suchej mieszka do dziś.

„Czerwoną szkołę” pokazuje nam z innego powodu. W budynku spotyka się zespół „Suszanie”. W dawnej sali gimnastycznej mają próby, a w mieszczącym się obok pomieszczeniu jest szatnia zespołu. – Zdecydowanie za mała, jak na nasze potrzeby. Przydałaby się tak ze cztery razy większa – mówi pani Barbara i otwiera nieduży pokój, wypełniony od podłogi aż po sufit strojami, pudłami, walizkami i rekwizytami. Ubiory, w których tancerze zwykle występują, mają u siebie w domach. Na wieszakach w szatni wiszą natomiast stroje rezerwowe lub te, które zespół wypożycza. Można tam znaleźć stroje cieszyńskie, zachodnioczeskie, słowackie, krakowskie, łowickie i z wielu innych regionów, stroje górnicze i wojskowe oraz ubiory karnawałowe. W szafach i pudłach mieszczą się kolejne części garderoby.



W Domu PZKO są akurat przygotowywane smakołyki ze świniobicia.

Po oględzinach szatni zaglądamy do sali gimnastycznej. Tutaj „Suszanie” przygotowują się do występów. – Zespołowi poświęcam cały swój wolny czas – opowiada Barbara

Mraćna i dodaje, że zamiłowanie do tańca również wyniosła z domu rodzinnego. Jej tata, Alojzy Adamec, był założycielem „Suszanie” i pierwszym kierownikiem tego zespołu.

– Obie z siostrą wiedziałyśmy więc, że po skończeniu szkoły podstawowej na pewno zapiszemy się do „Suszanie” – dodaje. Przez krótki czas tańczyła także w „Olzie”.

Z mężem Janem, pochodzącym ze wschodniej Słowacji, poznali się na studiach w Brnie, w zespole folklorystycznym. Jak mówi, całe ich wspólne życie związane było z folklorem. Zanim podjęli się kierownictwa słowackiego zespołu, sami byli przez długi czas jego tancerzami, potem tworzyli choreografię, współpracując także z innymi zespołami w regionie.

W »ŻÓLTEJ SZKOLE« UCZĄ SIĘ POLSKIE DZIECI

Po „czerwonej szkole” czas na... żółtą. Tak miejscowi nazywają postawioną w latach 30. budynek obecnej polskiej szkoły podstawowej. Budynek nadal ma żółte otynkowanie, pomimo generalnego remontu, jaki przeszedł w ostatnich latach. Dziś mieszczą się tu klasy od 1. do 9., świetlica i polskie przedszkole. Tutaj pani Barbara uczyła się po powrocie rodziny do Suchej Górnjej.

– Wspomnienia ze szkoły? Same pozytywne! – zapewnia – Szczególnie zapadł mi w pamięć nauczyciel



„Żółta szkoła” w Suchej Górnjej. Tu Barbara Mraćna kształciła się na drugim stopniu nauczania.



SPACERUJEMY W POCHMURNE POPOŁUDNIE PO SUCHEJ GÓRNEJ

języka czeskiego, Leopold Wałoszek. Niestety już nie żyje. Bardzo go lubiłam, ale reszta klasy raczej nie, chyba dlatego, że był wymagający – opowiada. Wspomina też innych pedagogów i szkolnych kolegów i koleżanki.

– Byliśmy fajną, zgraną klasą. Dostaliśmy liczną, bo było nas około 30. Z tego tylko 10 chłopców, reszta – dziewczyny. Większość z nas pochodziła z Suchej i Hawierzowa – przypomina sobie. Jak mówi, członkowie dawnej klasy do dziś utrzymują ze sobą kontakt. Regularnie przybywają na spotkania klasowe w dosyć licznych gronie, zwłaszcza, że dużo z nich mieszka w Suchej Górnej. Na czerwiec zaplanowali jubileuszowe spotkanie starej klasy.

Wspomina również, że już w szkole zaczęła się jej przygoda z tańcem – uczyła wtedy na kółko taneczne prowadzone przez panią Tomanową – treningi odbywały się wtedy w czerwonej szkole. Kilkanaście lat później sama przez siedem lat prowadziła w polskiej podstawówce zajęcia taneczne.

Sprzed szkoły udajemy się w kolejne miejsca, związane z dzieciństwem pani Barbary.

TYLE ZOSTAŁO Z »FRANCISZKA«

Kolejny przystanek na naszym spacerze to wieża nieczynnej już kopalni „Franciszek”. Zatrzymujemy się na ulicy, przed dawnym szybem kopalnianym. Teraz z „Franciszka” został tylko szyb, po zamknięciu kopalni przed kilkoma laty wszystko inne zostało przebudowane lub wyburzone. W tej chwili znajduje się tam strefa przemysłowa.

– Cała moja rodzina była związana z tą kopalnią – wyjaśnia pani Barbara – Mój tata całe życie pracował na „Franciszku”, podobnie jak dziadek,

także babcia ze strony taty pracowała na kopalni. Mój mąż pierwszą pracę, po tym jak się tutaj sprowadził, też dostał na tej kopalni – mówi. Jak podkreśla, cała jej rodzina, zarówno ze strony mamy, jak i taty, pochodziła z Suchej, a kopalnia „Franciszek” odegrała w ich życiu znaczącą rolę, zapewniła byt kolejnym pokoleniom.

W ciągu siedmiu lat, w czasie których mieszkała z rodzicami w Stonawie, ich losy także okazały się zależne od górnictwa. Po kilku latach mieszkania w Hawierzowie rodzice zdecydowali się przebudować dom prababci w Stonawie i tam się osiedlić. Budynek mieścił się jednak między dwiema kopalniami i wkrótce wszystko na tym terenie zostało wyburzone, a ludzie musieli się przenieść. W ten sposób rodzina trafiła znów do Suchej Górnej.

»NA ALEI« BYŁO WESOŁO

Zatrzymujemy się na skraju osiedla domów jednorodzinnych, pod lasem. To miejsce suszanie do teraz nazywają „Na alei”, choć dziś nie jest już wykorzystywane tak, jak dawniej. – To dla mnie ważne miejsce. Schodziły się tu kiedyś dzieci i młodzież z całej okolicy. Potem przychodzili tu także jako starsi – opowiada nasza przewodniczka. Wspomina, jak w dzieciństwie z innymi towarzyszami zabaw grała tu w piłkę, biegała, bawiła się. W nieco starszym wieku urządzali tu wspólne ogniska, a potem schodzili się tu już ze swoimi dziećmi, z zespołem często organizowali „Na alei” smażenie jajecznicy.

Wiele osób kojarzy to miejsce z pezetkaowskimi zawodami dla dzieci. Kiedyś Alojzy Adamec, ojciec Barbary Mračny, organizował tu zawody obrony cywilnej – biegi połączone ze strzelaniem. Kiedy pani Barbara zaczęła działać w zarządzie



Między tymi drzewami był drązek do ćwiczeń. „Na alei” kiedyś bawiły się i ćwiczyły dzieci z całej okolicy.

Miejscowego Koła PZKO, wznowiła tradycję odbywających się tu przed laty konkurencji i zaczęła organizować zawody kolarskie dla dzieci. Miejsce to tętniło życiem jeszcze kilka lat temu, kiedy odbywały się tu ostatnie zawody kolarskie. Teraz organizuje się je w centrum gminy.

drzewa w głębi lasu. Przyznaje, że to dla niej ważne miejsce, przykro jej, kiedy widzi, jak się zmieniło i jak jest obecnie zaniedbane.

NA ULICY POLOCZKA

Niedaleko stamtąd, w pobliżu domu Mračnów, zatrzymujemy się przy

roku aktora pochodzącego właśnie z Suchej Górnej.

– Tutaj, w domu za tamtymi tujami, urodził się mój tata – mówi pani Barbara, wskazując na budynek usytuowany za drzewami w głębi uliczki – To dla mnie bardzo ważne miejsce, chociaż nigdy nie znałam tego domu. Tata się w tym domu urodził, ale mieszkał tutaj przez krótki czas, wkrótce przeprowadził się wraz z resztą rodziny do mieszających się w gminie fińskich domków. Ten budynek mieści się zaledwie kawałek od miejsca, w którym potem tata i dziadek wybudowali nasz dom – wyjaśnia.

Pan Adamec był znanym w polskiej grupie społecznikiem. Oprócz tego, że kierował „Suszanami” w pierwszych latach istnienia zespołu, był też członkiem „Olzy”, udzielał się w zarządzie PZKO. Był obecny przy organizacji wszelkich górnoskich imprez czy jubileuszów – przygotowywał scenariusze czy zajmował się konferansjerką. – Tata zmarł w 2000 roku, w kwietniu minie 13 lat od jego śmierci – wspomina pani Barbara.

Ulica Poloczka to już koniec naszego spaceru po Suchej Górnej. Rozstajemy się pod domem, w którym mieszka nasza przewodniczka. Jak mówi, mimo zimowej pogody na Wielkanoc zapanuje w ich domu świąteczna atmosfera. Będą ozdobione jajka i zielone gałązki, będzie tradycyjna kuchnia, tym bardziej, że mama pani Barbary jest świetną kucharką, gotuje w pezetkaowskim Klubie Kobiet. W ich domu na Wielkanoc nie może więc zabraknąć szoldry i innych tradycyjnych wypieków.

Święta zapanują także w szeregach „Suszan”. W lany poniedziałek chłopcy z zespołu tradycyjnie już wyruszą na śmiegusta, odwiedzając tancerki w ich domach. Na tę eskapadę umawiają się co roku. Dziewczyny z zespołu mieszkają jednak w różnych miejscowościach, nie tylko w Suchej Górnej, dlatego chłopcy na śmiegusta wybierają się samo-



Z kopalni „Franciszek” pozostał jedynie szyb wydobywczy.



Ważne miejsce dla pani Barbary. Na tej ulicy, w domu za tujami, urodził się jej ojciec – Alojzy Adamec.

Dziś „Na alei” nie bawią się już dzieci, teren jest zaniedbany. – Tu, gdzie stoją te ogródki działkowe, był plac, na którym graliśmy w piłkę – pokazuje miejsce tuż na skraju lasu. – A między tymi drzewami był przymocowany drązek, na którym ćwiczyliśmy – mówi, wskazując na

ulicy Bronisława Poloczka. Krótka uliczka, przy której mieści się zaledwie kilka domów, do niedawna nie miała nawet swojej nazwy. Tablica pojawiła się tu przed rokiem. Akurat na ulicy przybyło nowych domów, więc nadano jej nazwę Bronisława Poloczka, zmarłego w marcu 2012

choodem. Jak mówi pani Barbara, po świętach czeka ją praca z zespołem, ćwiczenie programu i przygotowania do wielkiego jubileuszu „Suszan” – przypadającego na ten rok 60-lecia założenia.

**Tekst: ELŻBIETA PRZYCKZO
Zdjęcia: MAREK SANTARIUS**



KRZYŻÓWKA KOMBINOWANA

POZIOMO:

1. prosty instrument z wierzby, piszczałka 2. stan w USA ze stolicą Montgomery 3. zwierzę żyjące w bystrych, chłodnych potokach 4. piłkarz Realu Madryt 5. proces chemiczny, w którym jedne substancje ulegają przemianie w inne 6. senior rodu 7. **ROZWIĄZANIE DODATKOWE** 8. film grozy 9. klucznik Gerwazy 10. rodzaj drobnych, barwnie upierzonych ptaków z rodziny wikłaczy 11. na ukos, pochyło, diagonalnie 12. imię pochodzenia łacińskiego, zdrobnienia to: Wiwianka, Wiwia, Wiwa... 13. stary, leciwy, w podeszłym wieku.

PIONOWO:

ABRAMS, ARONIA, BAGAŻE, BARROW, FARAON, HONSIU, IDOLKA, ILORAZ, JENIEC, LARYSZ, MORAWY, NAWYKI, NIBORK, OBJAZD, RALLYE, REJTAN, ZABAWA, ŻARCIK.

Wyrazy trudne: AMADYNA, REOFIL.

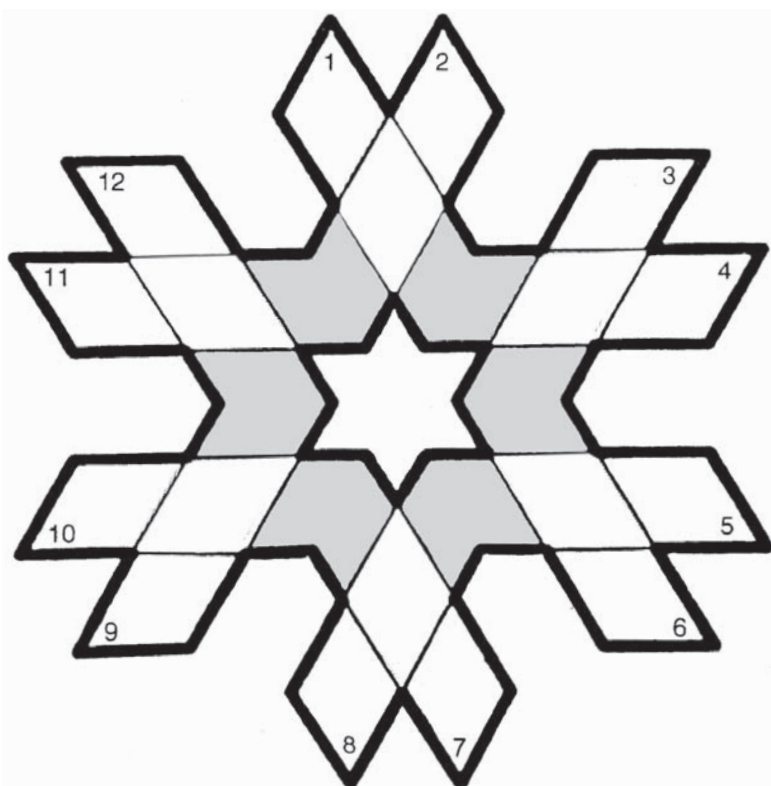
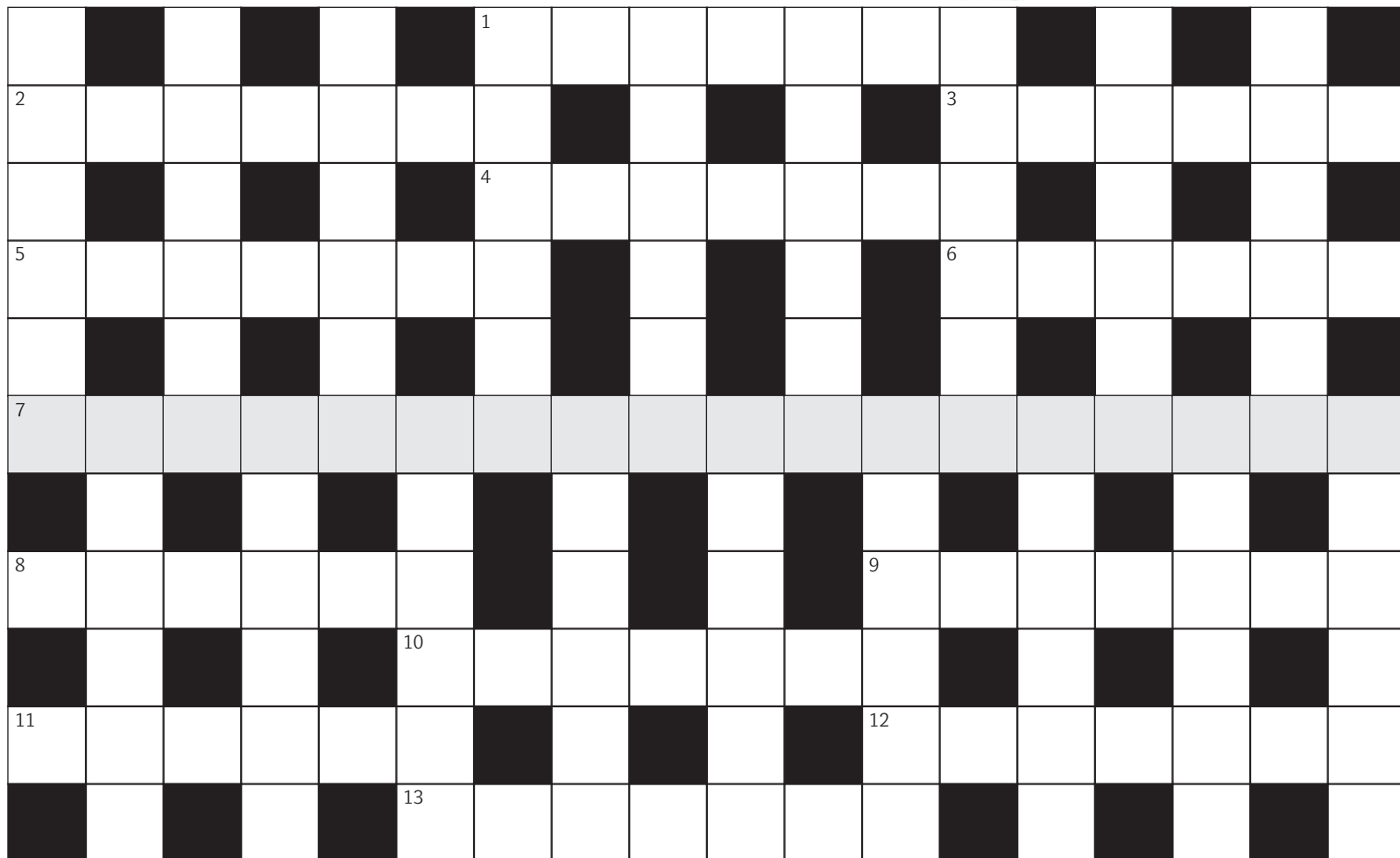

LOGOGRYF ŁAMANY

1. - 4. gwałtowny ruch, pęd 3. - 6. filmowy lub spirytystyczny 5. - 8. japońskie gorące źródła, na których zbudowano kąpieliska publiczne 7. - 10. składa tekst w drukarni 9. - 12. Jawaharlal (1889-1964), premier Indii w latach 1947-1964 11. - 2. Brandenburska w Berlinie.

Wyrazy trudne: ONSEN.

1	2	3	4	5	6	7	8
M	M	M	M	M	M	M	M
A	A	A	A	A	A	A	A

LOGOGRYF

1. autorka obrazu 2. imię Dietrich, aktorki 3. potok górski w Karkonoszach, dopływ Izery 4. prezentuje na pokazach modę 5. żółtnica, dostarcza cennego drewna i żółtego barwnika z korzeni 6. pieszczotliwie o matce 7. rodzaj wierszowanego eposu 8. technika dekoracyjna polegająca na układaniu wzorów z drobnych kawałków kolorowego kamienia, szkła lub ceramiki.

Wyrazy trudne: MAKLURA, MESJADA, MUMLAWA. Opr. (bjk)

LOGOGRYF KOLISTY

- zasłona z grubej tkaniny
- bogato zdobiony powóz królewski
- ostrze broni siecznej
- ... Zdrój, miasto w województwie dolnośląskim
- forma zabezpieczenia pieniężnego
- łazanka lub pyza
- sprzęt operatora filmowego
- kuliste sklepienie np. na dachu Bazyliki św. Piotra
- koniec, czyli... zapadła
- magnetofonowa lub filmowa
- dziennikarska plotka
- Kair po czesku
- człowiek mówiący nieprawdę
- druh z ławki szkolnej
- przeciwuderzenie bokserkie lub brydżowe „nie”
- bliższa lub dalsza w rodzinie.

Wyrazy trudne: KLUSKA.

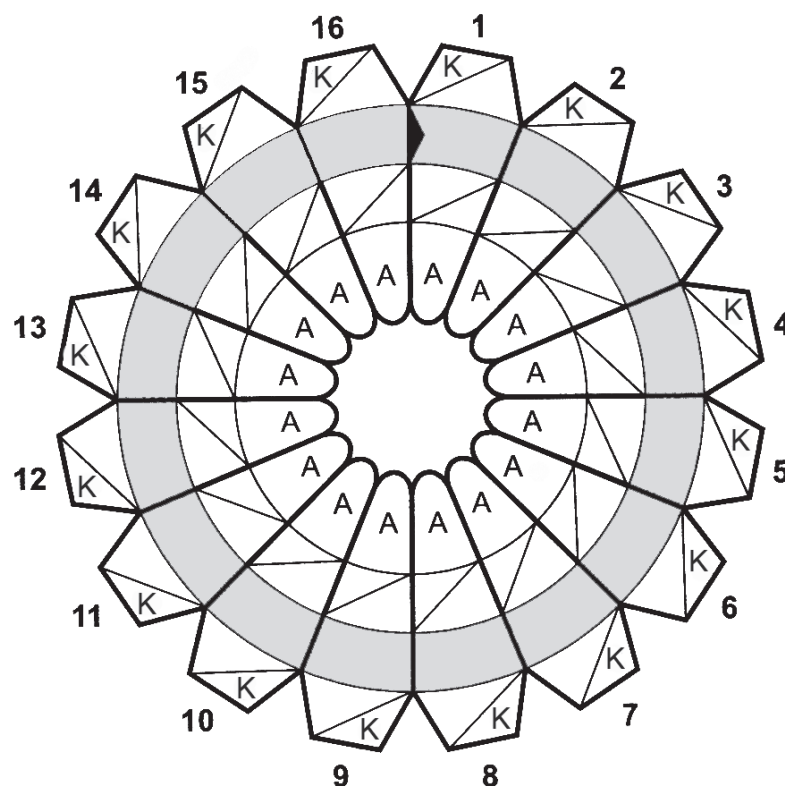

ROZETKA

- inaczej zwany (znany pod pseudonimem)
- polskie biuro turystyczne lub znana polska firma hotelarska
- list przemycony z więzienia
- wznoszony na cześć jubilata
- można tam kupić używany samochód
- miejska lub pożarna
- świadczenie jakości lub dowód kontroli technicznej
- niegdyś, kiedyś, w odległych czasach
- pomieszczenie z samochodem
- odbijana w kometce
- Kaunas, miasto na Litwie
- księga z mapami
- nauka o moralności
- metalowy uchwyt przy długopisie.

Wyrazy trudne: KLIPS, ORBIS.

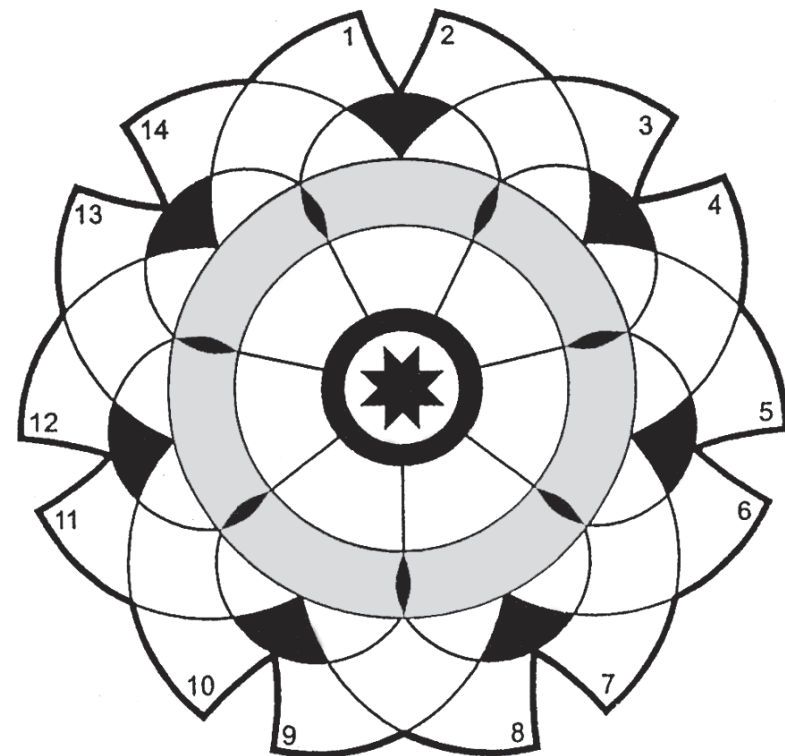

Wśród autorów poprawnych rozwiązań zostanie rozlosowana książka. Termin nadsyłania rozwiązań upływa w czwartek 11. 4. br. o godz. 10.00. Nagrodę (do odbioru w redakcji) za rozwiązanie krzyżówek z 2. i 16. 3. otrzymują **Wiesław Taraba** z Gródka oraz **Alina Bury** z Trzyńca-Kojkowic.

Rozwiązanie dodatkowe krzyżówki z 2 marca:
CZŁOWIEK NAPRAWDĘ POSIADA TYLKO TO, CO JEST W NIM

Rozwiązanie dodatkowe krzyżówki z 16 marca:
MIŁOŚĆ JEST EGOIZMEM WE DWOJE



SOBOTA 30 marca

TVP 1

5.50 W labiryncie (s.) 7.00 Las bliżej nas od nas 7.15 Rok w ogrodzie 7.40 Laur dla ogrodnika 8.00 Naszaarmia.pl 8.20 Kaktus i Mały - Dlaczego nie ma zgody na marnowanie wody? 8.30 Dora poznaje świat - Superagenci 9.00 Kung Fu Panda - Legenda o niezwykłości 9.35 Supah Ninjas - Ishina 10.00 Jak to działa - program popularnonaukowy 10.25 Magazyn Ligi Mistrzów 11.05 Wielka ucieczka 13.55 Zwierzęta świata Zwierzęta Świata - Najmłodszy w ZOO 14.30 Okrasa łamie przepisy - Jaja inaczej czyli sękacz 15.10 Fałszywy narzeczony 16.45 Oko w oko z Królem Futbolu 16.50 Komisarz Alex (s.) 17.00 Teleexpress 17.30 Ojciec Mateusz (s.) 18.30 Ale mądralo! 19.10 Wieczorynka 19.30 Wiadomości 20.15 Orędzie Wielkanocne 20.25 Komisarz Alex (s.) 21.25 16 przecznicy 23.15 Imperium wilków.

TVP 2

7.00 M jak miłość (s.) 8.00 Pytanie na śniadanie 11.05 Jerzy Stuhr i Agata Buzek 11.50 Gwiazdy w południe - Jak zostać królem 14.00 Familiada (teleturniej) 14.40 Rodzinka.pl (s.) 15.40 Ja to mam szczęście! (s.) 15.50 Słowo na niedzielę 16.00 Ojciec panny młodej 18.00 Panorama 19.05 Postaw na milion 20.05 The Voice of Poland: Przesłuchania w ciemno - Dolny Śląsk 22.10 Patrol 0.35 Soyka Kolektyw (koncert).

TV KATOWICE

6.00 Serwis Info 6.40 Info Poranek 7.00 Serwis Info 7.10 Info Poranek 9.13 Tu kobiety 9.30 Serwis Info 10.00 Pasma lokalne 11.00 Eurośledzi 11.15 Tu kultura 11.55 Serwis sportowy 12.00 Świat i gospodarka 12.30 Serwis Info 12.55 Serwis sportowy 13.00 Tradycja nie umiera - Kuchnia 13.55 Serwis sportowy 14.00 Raport z Polski - Ekstra 14.15 Reportaż TVP Info - Jasia i jej „dzieci” 14.30 Serwis Info 15.00 Było, nie minęło - kronika zwiadowców historii 16.00 Studio Wschód 17.00 Pasma lokalne 20.00 Prawdę mówiąc - Adam Bujak 21.00 Kod dostępu 21.30 Serwis Info 21.45 Pasma lokalne 22.15 Losowanie Lotto 22.24 60 lat razem 23.10 Wielki Tydzień w Jerozolimie - Liturgia 0.15 Świat i gospodarka.

POLSAT

6.00 Animki - ferie wiosenne 7.00 Sylwester i Tweety na tropie 8.00 Yogi Bear Show 8.45 The Looney Tunes Show 9.45 Kalambury z gwiazdami 10.15 Ewa gotuje (mag.) 10.45 Piorun (film USA) 12.45 Powrót na błękitną lagunę (film USA) 14.50 Studio weekend 15.50 Mój przyjaciel Hachiko (film kop.) 17.50 Kabaretowa ekstraklasa 18.50 Wydarzenia 19.30 Świat według Kiepskich (s.) 20.10 Sezon na misia II (film USA) 21.45 Uciec, ale dokąd? (film USA) 23.45 Shutter - Widmo (horror USA) 1.40 Zagadkowa noc.

TVC 1

6.00 Rozmowy H w 20 lat później 6.45 Mały telewizyjny kabaret 7.05 Finley, samochodzik strażacki (s. anim.) 7.30 Przygody pingwinów 8.45 Niezwykła polisa (film) 10.15 Sprawy detektyw Murdocha (s.) 11.05 Słowacko się nie sędzi (s.)

11.40 Podział pieniędzy zebranych w trakcie Koncertów Adwentowych 2012 12.00 Tydzień w regionach 12.25 Hobby naszych czasów 12.50 Spostrzeżenia z zagranicy 13.00 Wiadomości 13.05 Bajka 14.10 O błękitnym ptaszku (bajka) 14.55 105 proc. alibi (film) 16.25 Zakład dla dwóch (film) 17.25 Szpital na peryferiach (s.) 18.25 Chłopaki w akcji 18.55 Prognoza pogody, wiadomości, sport 20.00 Legendy telewizji 21.00 Sylwestrowy koktajl 21.55 Pół żartem, pół serio (film) 23.50 Życie, którego nie było (film) 1.20 Słowo na niedzielę.

TVC 2

6.00 Katastrofy lotnicze 6.55 Chcesz je? 7.00 Terra musica 7.55 Teatr żyje! 8.20 Uśmiechy 9.00 Nasza wieś 9.30 Ta nasza kapela 9.55 Folklorika 10.25 Tajemnice kolei żelaznych 10.55 Josef Krofata 11.50 Weyden: Zdjęcie z krzyża 12.40 Święci i świadkowie 12.55 Ostatni dzień Jezusa z Nazaretu 13.20 Bieszczady 14.15 Ogrody świata z Audrey Hepburn 14.40 Tak, panie ministrze (s.) 15.10 Arka Noego 15.55 Kamera w podróży 16.45 Cudowna planeta 17.40 O Kopciuchu (bajka) 18.45 Wieczorynka 18.55 Pszczółka Maja (s. anim.) 19.15 Show Garfielda (s. anim.) 19.40 Domek na wzgórzu 19.50 Niedźwiadki 20.00 Mity i fakty historii 20.45 Ciężkie lata czechosłowackiego filmu 1969-1989 21.40 Zamach na kulturę 22.05 Etiuda o próbie 22.20 Poszukiwanie 22.35 Chłopaki Majki 23.00 Stand-up 23.25 Na pierwszy rzut oka (film) 1.10 Pojedynki z mózgiem.

NOVA

6.15 Marynarz Popeye (s. anim.) 6.30 Looney Tunes (s. anim.) 6.55 Taz-mania (s. anim.) 7.20 Superpies Krypto (s. anim.) 7.45 Batman: Odważny bohater (s. anim.) 8.10 Żółwie Ninja (s. anim.) 8.40 Tajemnica kręgu 9.30 Rybki z ferajny (film) 11.00 Przyprawy 11.55 Dzwono do TV Nova 12.25 Trzech facetów pod jednym dachem (film) 14.00 Weselna gorączka (film) 15.40 Wytńczyć marzenia (film) 17.45 Poradnik domowy 18.45 Przymaki Babicy 19.30 Wiadomości, sport, pogoda 20.20 Harry Potter i Insygnia Śmierci - część I (film) 23.00 Oszukać przeznaczenie III (film) 1.20 Wytńczyć marzenia (film).

PRIMA

6.00 Wiadomości 6.40 Ninjago (s.) 7.10 Klub przyjaciół Myszki Miki 7.40 M.A.S.H. (s.) 8.15 Salon samochodowy 9.30 Columbo (s.) 11.35 Duży (film) 13.45 Przygoda z pandą (film) 15.40 Morderstwa w Midsomer (s.) 18.00 Reporterzy po twojej stronie 18.55 Wiadomości, wiadomości kryminalne 19.45 Reporterzy po twojej stronie 20.00 VIP wiadomości 20.15 Polívka na winie 21.25 Pretty Woman (film) 23.55 W odwecie (film) 1.45 Dzwono do jasnowidza.

NIEDZIELA 31 marca

TVP 1

5.40 W labiryncie (s.) 6.40 Pełnosprawni 6.55 Święty Piotr 8.40 Ja Jestem 10.15 Msza Święta 12.35 Papież Franciszek 13.05 Anna German 14.05 Spokojnie, tatuśku 16.10 Ale mądralo! 16.55 Oko w oko z Królem Futbolu 17.00 Teleexpress 17.30 Komisarz Alex (s.)

18.25 Jaka to melodia? - finał marca 19.10 Wieczorynka 19.30 Wiadomości 20.20 Ranczo (s.) 21.15 Deja vu 23.35 Błękitna głębia - Rafa 1.15 Idealny facet.

TVP 2

6.05 M jak miłość (s.) 7.05 As od serca 8.55 Rodzinne oglądanie - Tajemnica Wyspy Wielkanocnej 10.00 Skrzydełko czy nóżka 12.00 Gwiazdy w południe - Zaczarowana 14.00 Familiada (teleturniej) 14.40 Dzielny Despero 16.25 Na dobre i na złe (s.) 17.20 Dzięki Bogu już święta 18.00 Panorama 18.55 Dobry wieczór z Neo-Nówką 21.05 Och, Karol 2 23.05 Rodzinne sekrety 0.45 Śmierć w blasku sławy.

TV KATOWICE

7.00 Było, nie minęło - kronika zwiadowców historii 7.30 Serwis Info 8.00 Reportaż TVP Info - Podziw 8.30 Serwis Info 9.00 Światowiec 10.00 Pasma lokalne 11.00 Reportaż TVP Info - Święta w górach 12.00 Przegląd wydarzeń tygodnia 13.00 Teleplotki 14.00 Raport z Polski - Ekstra 14.15 Reportaż TVP Info - Strażnik kościoła 14.30 Serwis Info 15.00 Kościół z bliska 16.00 Prawdę mówiąc - Irena Santor 17.00 Pasma lokalne 20.00 Prawdę mówiąc - Jacek Fedorowicz 20.30 Serwis Info 20.50 Młodzież kontra 21.45 Pasma lokalne 22.30 Serwis Info 23.06 Wojtek - niedźwiedz, który poszedł na wojnę 0.15 Przegląd wydarzeń tygodnia 0.40 Reportaż TVP Info - Święta w górach.

POLSAT

6.00 Sylwester i Tweety na tropie 7.00 Gang Misia Yogi 7.30 Jaskiniowcy 8.00 The Looney Tunes Show 9.00 Goofy na wakacjach (film USA) 10.45 Wyspa dinozaura 12.15 Sezon na misia II (film USA) 13.50 Czarny rycerz (komedia USA) 15.50 Supertata (komedia USA) 17.50 Kabaretowa ekstraklasa 18.50 Wydarzenia 19.30 Świat według Kiepskich (s.) 20.00 Spider-Man III (film USA) 23.00 Kick bokser (film USA) 1.00 Bez złych intencji (dramat USA).

TVC 1

6.00 Ciekawostki z regionów 6.30 Babar (s. anim.) 6.55 Trojaczki (s.) 7.20 Przygody Shirley Holmes (s.) 7.50 Studio Kolega 9.20 Podróż po polskich Karkonoszach 9.45 Kalendarium 10.00 Kamera na szlaku 10.30 Obiektyw 11.00 Życie na zamku (s.) 11.55 Król Jęczmionek (bajka) 13.00 Wiadomości 13.05 O rusałce (bajka) 13.55 Babcia (film) 15.20 Powroty do domu (film) 16.50 Dylematy kucharza Świętopępka (s.) 18.00 Historie sław 18.55 Prognoza pogody, wiadomości, sport 20.00 Niewinne kłamstwa (film) 21.15 168 godzin 21.50 Zapomniane światło (film) 23.30 Komisarz Moulin (film) 1.00 Legendy telewizji.

TVC 2

6.00 Ukryta twarz nazistowskich Niemiec 6.55 Czechosłowacki tygodnik filmowy 7.10 Poszukiwania czasu utraconego 7.30 Chcesz mnie? 7.45 Magazyn chrześcijański 8.15 Historie starożytności 9.15 Mity i fakty historii 10.00 Msza Wielkanocna 11.10 O słynnym zmartwychwstaniu 11.55 Urbi et orbi 12.40 Święty Augusty (film) 14.20 Święci i świadkowie 14.35 Słowo na niedzielę 14.40 Przez ucho igielne 15.05 Magazyn

religijny 15.35 Galerie sztuki 16.00 Królestwo natury 16.25 Ufoludki w otchłaniach 17.15 Powroty dokumentalistów 17.45 Był sobie... kosmos (s. anim.) 18.15 Brzydkie kaczątko i ja (s. anim.) 18.45 Wieczorynka 18.50 Pszczółka Maja (s. anim.) 19.15 Show Garfielda (s. anim.) 19.40 Domek na wzgórzu 19.50 Niedźwiadki 20.00 Rodzina Jezusa 20.55 Doktor Pomahać 21.50 Cirque du Soleil: Saltimbanco 23.10 Zbrodnia (s.) 0.10 O istocie LSD.

NOVA

6.15 Marynarz Popeye (s. anim.) 6.25 Sylwester i Tweety (s. anim.) 6.40 Superpies Krypto (s. anim.) 7.05 Batman zwycięzca (s. anim.) 7.30 Żółwie Ninja (s. anim.) 8.00 Hannah Montana 8.50 Weekend 9.35 Maski (film) 11.25 Jaś Fasola 11.55 Sprawa martwego mężczyzny (film) 13.35 Marmaduke (film) 15.15 Był sobie glina III (film) 16.55 Feniks (bajka) 18.45 Bach! 19.30 Wiadomości, sport, pogoda 20.20 SuperStar 23.25 Ostatnie zlecenie (film) 1.45 Przyprawy.

PRIMA

6.05 Wiadomości 7.10 Ninjago (s. anim.) 7.40 Klub przyjaciół Myszki Miki 8.10 Tajemnice II wojny światowej 9.20 Prima Świat 9.50 Narzeczona o najpiękniejszych oczach (bajka) 11.45 Poradnik domowy 13.25 Miłosna zagrywka (film) 15.40 Morderstwa w Midsomer (s.) 18.00 Jak zbudować marzenie 18.55 Wiadomości, wiadomości kryminalne 19.45 Reporterzy po twojej stronie 20.00 VIP wiadomości 20.15 Wszystko o Stevenie (film) 22.20 Nikomu ani słowa (film) 0.45 Zabójcze umysły (s.).

PONIEDZIAŁEK 1 kwietnia

TVP 1

6.00 W labiryncie (s.) 7.05 Święty Piotr 8.55 Hannah Montana i Miley Cyrus - Best of Both Worlds Concert 10.20 Trzech detektywów i Wyspa Szkieletów 12.00 Regina Coeli 12.20 Święty uśmiechnięty 13.20 Jaka to melodia? - finał marca 14.15 BBC w Jedyńce - Lodo-wa Planeta 15.20 Underdog - Superpies 17.00 Teleexpress 17.30 Ranczo (s.) 18.20 Jaka to melodia? (teleturniej) 19.10 Wieczorynka 19.30 Wiadomości 20.20 Idealny facet 22.05 Downton Abbey (s.) 23.10 Świadectwo 1.00 Błękitna głębia - Rafa.

TVP 2

7.25 Rodzinne oglądanie - Dlaczego kochamy koty i psy 8.30 The Voice of Poland 10.10 Dzielny Despero 11.55 Gwiazdy w południe - Air America 14.00 Familiada (teleturniej) 14.45 Rodzinka.pl (s.) 15.50 Ja wam pokażę! 18.00 Panorama 18.25 Sport Telegram 18.40 Kabaret Hrabi - Savoir vivre 20.05 Barwy szczęścia (s.) 20.40 M jak miłość (s.) 21.40 Gang dzikich wieprzy 23.25 Och, Karol 2.

TV KATOWICE

7.00 Kościół z bliska 7.30 Serwis Info 8.00 Reportaż TVP Info - To wszystko od Pana Boga 8.30 Serwis Info 9.00 Polska według Kreta 10.00 Pasma lokalne 11.00 Tu kobiety 11.55 Serwis sportowy 12.00 Bez granic 12.30 Serwis Info 13.00 Reportaż TVP Info - Jaja na okrągło 13.30 Serwis Info 14.10 Reportaż z Polski - Ekstra 14.15 Reportaż TVP Info 14.30 Serwis Info 16.00

Prawdę mówiąc - Jacek Fedorowicz 17.00 Pasma lokalne 20.00 Mięta 20ta 20.30 Serwis Info 21.00 Telemekurier 21.30 Serwis Info 21.45 Pasma lokalne 23.00 Sportowy Wieczór 23.20 Rok 1863 0.30 Mięta 20ta.

POLSAT

6.00 Franklin i skarb jeziora 7.50 Goofy na wakacjach 9.15 The Olsen Gang Gets Polished (film duński) 11.10 Supertata (komedia USA) 13.00 Spider-Man III (film USA) 16.00 Rycerz króla Artura (film USA) 18.50 Wydarzenia 19.30 Świat według Kiepskich (s.) 20.00 Dorwać była (komedia USA) 22.25 Rzykanci (film USA) 0.15 24 godziny 6 (s.) 1.15 Zagadkowa noc.

TVC 1

6.00 Leśna rusałka 7.20 Pawie piórko (bajka) 9.00 O królownie z Rimini 10.10 Saturnin (film) 12.00 Południowe wiadomości 12.30 O ślubnej koronie (bajka) 13.55 Babcia (film) 15.15 Kristian (film) 16.55 Charlie i fabryka czekolady (film) 18.55 Prognoza pogody, wiadomości, sport 20.00 Pomagajmy dzieciom 2013 21.20 Dziecięcie spotkań z mistrzami rozrywki 22.15 Anielskie oczy (film) 23.45 Kristian (film) 1.25 Z metropolii.

TVC 2

6.00 Magazyn chrześcijański 6.25 Klucz 6.55 Na winnym szlaku: Chorwacja 7.25 Na pływalni z T. Śpidlikiem 7.50 Pielgrzymka na koniec świata 8.45 Chłopaki 9.20 Spostrzeżenia z zagranicy 9.25 Tajemnice kolei żelaznych 9.50 Ogrody świata z Audrey Hepburn 10.15 Piękne ślady 10.45 Grandfestiwal śmiechu 11.30 Niedźwiadki same w lesie 12.10 Święty Augusty (film) 13.55 Światło zrozumienia 14.50 Święci i świadkowie 15.05 Historie starożytności 16.05 Podróż po polskich Karkonoszach 16.30 Okrutna Wielkanoc 16.55 Filipiny: Pasja i fiesta 17.55 Kamera w podróży 18.45 Wieczorynka 18.55 Pszczółka Maja (s. anim.) 19.15 Herkules (s.) 19.40 Podróż w kosmos 19.45 Zając polny 20.00 Rodzina Jezusa 20.55 Most nad Złotą Bramą 21.45 Spartakus (film) 0.50 Queer: Nagie ciała nad Berlinem.

NOVA

5.50 Tom i Jerry zdobywają Mars (film anim.) 7.05 Żabi król (bajka) 8.05 O roztargnionym czar-noksiężniku (film) 9.50 Szóstka niedźwiedzi z Cibulką (film) 11.25 Hop - i jest małpolud (film) 13.00 Nieoczekiwana zmiana miejsc (film) 15.05 Czego pragnie dziewczyna (film) 17.00 Dumna królowna (bajka) 18.30 Ulica (s.) 19.30 Wiadomości, sport, pogoda 20.20 Królowna ze złotą gwiazdą (bajka) 21.45 Specjalista (film) 23.40 Obława (s.) 0.25 Big Game.

PRIMA

6.00 Wiadomości 7.15 Santa Claus III (film) 9.15 Nakryto do stołu! 10.10 Lelićek na usługach Sherlocka Holmesa (film) 11.50 Jára Cimrman leżący, śpiący (film) 13.45 Ratatouille (film anim.) 16.15 Igraszki z diabłem (bajka) 18.00 Nakryto do stołu! 18.55 Wiadomości, wiadomości kryminalne 19.40 Reporterzy po twojej stronie 19.55 VIP wiadomości 20.15 Powroty do domu (s.) 21.45 Pr. rozrywkowy 22.35 Pr. rozrywkowy 23.20 Operacja Świt (film) 1.50 Zbrodnie niedoskonałe (s.).



Oferujemy do wynajęcia lokal z przeznaczeniem na biuro lub sklep o powierzchni 45,4 m kw., łącznie z korytarzem i WC o powierzchni 5 m kw., który znajduje się w pomieszczeniach Kina Central przy ulicy Štefánika w Czeskim Cieszynie. Osobne wejście do obiektu jest możliwe. Wysokość rocznego czynszu ustalono na poziomie 72 858 Kc bez usług (prąd, gaz, woda).

Zainteresowanych prosimy o kontakt z działem ekonomicznym,
Bc. Denisą Recmanovą, tel. +420 733 530 838,
 e-mail: denisa.recmanova@kassct.cz

CL-176

Nowoczesny pensjonat w Łomnej Dolnej z 6 apartamentami z aneksem kuchennym, restauracją, jacuzzi, sauną, kąpielnią dla dzieci, tuż pod ośrodkiem narciarskim „Armada” zaprasza na tradycyjną kuchnię beskidzką oraz do spędzenia wakacji w Łomnej.

Tel.: +420 608 81 44 31
 E-mail: valeria.pytlikova@gmail.com, www.rzehaczek.cz



OGRODZENIA ZS SIKORA **PRODUCENT OGRODZEŃ**
Bądź bezpieczny i ogródź swój Dom!

- Ogrodzenia siatkowe
- Ogrodzenia panelowe
- Ogrodzenia klinkierowe
- Automatyka
- Bramy garażowe

Nowo otwarty oddział w Trzyniecu obok przystanku „Obecni domy”
 www.ogrodzeniazs.pl email: plotyzs@seznam.cz mob. 732 683 665
TRZYNEC, ul. Frýdecká 572 tel/fax: 558 320 353

CL-338

KAMIENIARSTWO - KAMENICTVÍ „GNEJS”

Wędrynia pon.-pt. 8-16, sob. 8-13

Wykonujemy: płyty granitowe, pomniki urnowe, pojedyncze, podwójne

Szybki czas realizacji!

telefon CZ: 604-381-258
www.kamieniarstwo-gnejs.eu

CL-166

STAVEBNINY WOREK - MATERIAŁY BUDOWLANE

oferujemy szeroki asortyment materiałów budowlanych w korzystnych cenach (Baumit, Murexin, Cemix, Porotherm, Presbeton, Pórobeton i inne)

Kompleks Gródek nr 80 (za piekarnią Bajusz)
 Tel. 558 320 021, 737 647 873

CL-143

Zakład kamieniarski IKONA

Producent wyrobów z kamieni naturalnych oferuje: nagrobki, parapety, schody, blaty oraz inne produkty

W ofercie ponad 30 rodzajów kamienia

- Dojazd do klienta, pomiar, projekt, wycena, konsultacje są bezpłatne
- Oprócz klientów indywidualnych do współpracy zapraszamy firmy

Kamieniarstwo IKONA, ul. Jastrzębska, 43-419 Hażlach
 tel.: 776 296 099 (CZ), +48 516 193 726 (PL)
www.kamieniarstwoikona.pl, e-mail: info@kamieniarstwoikona.pl

Jabłonków, Trzyniec, Cz. Cieszyn, Karwina, Hawierzów, Bogumin

CL-135

Znajdź nas na Facebooku i odwiedzaj naszą stronę www.glosludu.cz

SIMPLY CLEVER

ŠKODA

ŠKODA przygotowuje Cię na wiosnę

Profesjonalna opieka wiosenna autoryzowanych partnerów serwisowych ŠKODA - KARIREAL a.s.

Chcesz poczuć się w swoim samochodzie jak w domu? Zafunduj mu po ciężkiej zimie wielkie wiosenne porządki. Oferujemy Ci **wyczyszczenie oraz dezynfekcję klimatyzacji, wymianę filtra pyłu i powietrza** lub **wymycie podwozia** po zimie. U nas również w prosty sposób **wymienisz zimowe opony na letnie**.

Twój autoryzowany partner serwisowy ŠKODA:

KARIREAL a.s. Frýdecká 272 739 61 Trinec Tel.: 558 996 114/115	KARIREAL a.s. Oldřichovice 793 Tel.: 558 996 185/189 www.karireal.cz
--	---

KARIREAL

CL-005

Wilgoć w domu, mokre piwnice?

Pojawia się pleśń, grzyb i nieprzyjemny zapach? Straszą wysokie koszty ogrzewania?

Mamy dla Państwa skuteczne rozwiązanie!

Wizyta rzeczoznawcy z dokładną analizą przyczyn zawilgocenia oraz oferta cenowa – gratis!

Stosujemy wyłącznie najlepsze materiały z gwarancją producenta – to gwarantowana jakość usługi!

www.ajesucho.cz
 e-mail: ajesucho@seznam.cz
 tel.: 608 772 213

CL-157

Společnost PressMetal-CZ, spol. s r.o. se strojírenským zaměřením (lisování, kovoobrábění), se sídlem v Trzinci hledá vhodného uchazeče na pozici **»PROJEKTOVÝ MANAŽER«**

Požadujeme:

- Středoškolské vzdělání technického zaměření, VŠ technického směru výhodou
- Znalost čtení technické a výkresové dokumentace
- Znalost angličtiny na komunikativní úrovni
- Praxi v oboru min. 2 roky
- Pokročilá znalost uživatelských programů MS Office, MS Outlook
- Zkušenosti se zaváděním nových výrobních projektů – výhodou
- Znalost problematiky dodávek do automobilového průmyslu – výhodou
- Znalost postupů PPAP/PPF, SPC, MSA, APQP, FMEA – výhodou
- Zkušenosti a znalosti v oblasti lisování kovů – výhodou
- Samostatnost i schopnost pracovat v týmu, spolehlivost, důvěryhodnost, vysoké pracovní nasazení, dobré organizační a komunikační schopnosti

Náplň práce:

- Zavádění a koordinace nových výrobních projektů
- Vedení projektového týmu
- Stanovování technologických postupů a jejich ověřování ve výrobním procesu
- Příprava podkladů pro výběrová řízení a tvorba cenových nabídek na výrobky
- Komunikace se zákazníkem

Nabízíme:

- Práci v mladém dynamickém kolektivu
- mzdu dohodou od 20.000,- do 30.000,- Kč dle kvalifikace, praxe a výsledků
- příspěvek na stravování a na penzijní připojištění
- systém vnitropodnikového vzdělávání

Strukturované životopisy s uvedením názvu pozice zasílejte elektronicky na adresu horakova@pressmetal.cz nebo písemně na adresu provozovny: PressMetal-CZ, spol. s r.o., Staré Město 138, 739 61 Trinec, nejpozději do 2. 4. 2013

CL-177

DRZWI I FUTRYNY

APELI

PROMOCJA - ZNIŻKA KWIECIEŃ - 20%!

♦ drzwi + futryna + klamka ♦ MONTAŻ

Sklep: Trinec, Frýdecká 12,
 Tel. 558 325 172, 608 757 442

CL-009

Firmy budowlane

SWABUD (cz) i SWAKOŃ (pl)

Docieplenie elewacji, remont fasad zabytkowych, podbitki (palubky), wymiana okien PCV remonty mieszkań i domów.

Przyjmujemy zlecenia na 2013 r. także w systemie dotacji zacieplenie ścian i wymiana okien w ramach nowego programu „Zelená úsporám” kontakt:

kom. cz. 776 218 494, cz. 608 556 915, cz. 774 085 874,
 e-mail: jozefswakon@onet.pl

Szybka i fachowa realizacja zleceń.
 Cieszyn, Puńcowska 93
www.swabud.cz

CL-079

Vysoká škola sociálně-správní, Institut celoživotního vzdělávání Havířov o.p.s.

nabízí možnost studia

v 3-letých bakalářských oborech (Bc.) pro akademický rok 2013/2014

Veřejná ekonomika a správa Management v sociální sféře

v prezenční i kombinované formě

Termín podání přihlášky	Termín přijímací zkoušky
do 11.04.2013	25.04.2013
do 06.06.2013	20.06.2013
do 15.08.2013	29.08.2013

Vysoká škola sociálně-správní, Institut celoživotního vzdělávání Havířov o.p.s.
 V. Nezvala 801/1, 736 01 Havířov-Město
 tel.: +420 596 411 343, 553 401 161
 e-mail: studijni@vsss.cz; WWW.VSSS.CZ

CL-196

Kamieniarstwo WRZOS

Z SERCA WIELKIE RZECZY

Zapraszamy Was do naszego nowoczesnego zakładu będącego centrum usług kamieniarskich na Ziemi Cieszyńskiej

WYJĄTKOWA OFERTA I PROFESJONALIZM

Przyjeżdżamy także do klienta

Siedziba firmy:
 Hażlach, ul. Cieszyńska 20B
 Tel. +48 606 452 479, +48 338 567 377
www.kamieniarstwo-wrzos.pl

Filia: Golezów, ul. Grabowa 4
 3 km od przejścia granicznego w Górnej Lesznej

CL-113

OX.pl

portal śląska cieszyńskiego

Zareklamuj się w **»GŁOSIE LUDU«**
BEATA SCHÖNWALD, doradca ds. reklamy
 Tel. 775 700 896



ŻYCZENIA



Dnia 2 kwietnia 2013 obchodzi zacy jubileusz – 90. urodziny nasza Kochana Mamusia i Babunia

pani ANNA DZIKOWA

z Hawierzowa-Suchej. Z tej okazji najserdeczniejsze życzenia zdrowia, radości i błogosławieństwa Bożego. Niechaj wiara, nadzieja i miłość nie opuszczają Cię na co dzień. Tego Ci życzą córka i syn z rodzinami. GL-201

Składam gorące i serdeczne podziękowania za złożone mi wspaniałe życzenia, kwiaty, prezenty z okazji mego półokrągłego jubileuszu: mężowi Staśkowi, synowi Wiesłowi z rodziną, krewnym, CHM „Zgoda” Trzyniec, zarządowi MK PZKO Trzyniec-Kanada i Klubowi Kobiet, Klubowi Nauczycieli Emerytów w RC, przyjaciółom, koleżankom, Parafii ŚKEAW w Trzyniecu i chórowi kościelnemu oraz Urzędowi Miasta Trzyniec – wdzięczna **Irena Małysz**. GL-198

WSPOMNIENIA



*Nie umiera ten,
kto w pamięci żywych trwa.*

Dnia 2. 4. 2013 roku obchodziły swoje 80. urodziny nasza Kochana Mama, Teściowa, Babcia, Prababcia, Siostra, Szwagierka, Ciocia

śp. ELŻBIETA HANZEL

pochodząca z Karwiny-Solcy. Niestety los chciał tak, że 24. 2. 2013 opuściła nas przedwcześnie. Równocześnie chcemy podziękować wszystkim, którzy w tak licznym gronie przyszli pożegnać się ze Zmarłą. O chwilę wspomnień i zadumy prosi zasmucona rodzina. RK-052



Nie umiera ten, kto żyje w pamięci i sercach bliskich.

Dzisiaj, dnia 30. 3. 2013, mija 17. rocznica śmierci

śp. inż. TADEUSZA KONIECZNEGO

z Dąrkowa. Wszystkich, którzy Go znali i zachowali w życzliwej pamięci, o chwilę wspomnień i krótką modlitwę proszą synowie z rodzinami. GL-191

CO W KINACH

HAWIERZÓW – Centrum: O myszce i niedźwiedziu (30, 31, godz. 10.00); Asterix i Obelix w służbie jej królewskiej mości (30, 31, godz. 15.30); Bez dotyku (30, 31, godz. 17.00); Rust and Bone (30, 31, godz. 17.45); Intruz (30, 31, godz. 19.30); Dhe Doors (30, godz. 20.00); Resident Evil: Retribucja (30, 31, godz. 20.00); Čtyřlístek ve službách krále (1, godz. 18.00); Dom na Przeklętym Wzgórzu (1, godz. 20.30); **KARWINA – Ex:** Madagaskar 3 (30, godz. 16.00); **KARWINA – Centrum:** Krudowie (30, 31, godz. 15.15, 17.30; 1, godz. 17.30); Resident Evil – Retribucja (30-1, godz. 20.00); **TRZYNIEC – Kosmos:** Krudowie (30, 31, godz. 15.30); Resident Evil – Retribucja (30, 31, godz. 17.30); Nadzwyczajne piękności (30, 31, godz. 20.00); Čtyřlístek ve službách krále (1, godz. 15.30); Babovřesky (1, godz. 17.30); Intruz (1, godz. 20.00); **BYSTRZYCA:** Safe (30, godz. 18.00); **JABŁONKÓW:** Bez dotyku (31, godz. 17.00, 19.30).

CO NA ANTENIE

POLSKIE WIADOMOŚCI: ČT1 SM, piątek, wiadomości regionalne od godz. 18.00.

POLSKIE AUDYCJE: po-pt: godz. 19.05, so: godz. 17.30 Ostrava 107,3 MHz i Trzyniec 105,3 MHz.

CO W TERENIE

BOGUMIN – Tradycyjne spotkanie Klubu Kobiet odbędzie się wtorek 2. 4. o godz. 14.00 w mieszkaniu Olgi Szejmowej przy ul. Štefánika 1146. Zebranie zarządu Koła o godz. 16.00.

BŁĘDOWICE – Bilety na Festiwal Piosenki Dziecięcej są już do nabycia w sekretariacie szkoły. Cena 120 kc. Zamówienia pod nr. tel. 596 434 093 lub 739 652 677 w godz. 8.00-12.00. Po godz. 14.00 zamówienia przyjmowane są pod nr. tel. 732 200 034.

▲ Kluby Kobiet i Seniora zapraszają na spotkanie 3. 4. o godz. 15.00 do Domu PZKO.

BYSTRZYCA – Klub Seniora przy MK PZKO zaprasza na prelekcję „Wiosna w ogrodzie”, która odbędzie się w środę 3. 4. o godz. 18.00 w Domu PZKO.

DRODZY ABSOLWENCI BYSTRZYCKIEGO CHÓRU SZKOLNEGO „CRESCENDO” – Zbliża się 15. koncert Majowy i miło byłoby coś razem zaśpiewać! Serdecznie zapraszamy Was na próbę w sobotę 6. 4. o godz. 9.30 do kłaspacowni WM. Danuta Cymerys, Andrea Opluštíl, www.wiolinki.cz, kontakt: choryszkolne@seznam.cz.

KLUB NAUCZYCIELI EMERYTÓW – Zaprasza na spotkanie wiosenne połączone z walnym zebraniem w dniu 11. 4. (czwartek) o godz. 9.30 do restauracji na Brandysie w Cz. Cieszynie. Konsumpcyjne 100 kc. Zgłoszenia przyjmuje Hilda Šlíz, tel. 558 731 038 lub 776 323 405, do wtorku 9. 4.

ŁOMNA DOLNA – Klub Młodych przy MK PZKO zaprasza 31. 3. o godz. 16.00 na tradycyjny wielkanocny przedstawienie pt. „Górolsko zabijaczka” Władysława Niedoby do hotelu „Pod Akatami”. Atmosferę umili kapela „Nowina”.

MIĘDZYGENERACYJNY UNIWERSYTET REGIONALNY PZKO – Zaprasza 4. 4. o godz. 17.00 na spotkanie z wykładową dr. inż. Józefem Čwierką pt. „Dywany

*Odeszliście, lecz w naszych sercach
pozostaniecie na zawsze.*

Dnia 1. 4. 2013 obchodziłyby 70. urodziny

śp. IRENA ROMAN

Dnia 20. 6. 2013 obchodziłyby 75. urodziny Jej Mąż

śp. KAZIMIERZ ROMAN

zaś 11. 9. 2013 przypomnimy sobie 14. rocznicę Ich tragicznej śmierci.

Dnia 11. 4. 2013 wspomnimy 10. rocznicę śmierci Ich Córki

śp. GRAŻYNY ROMAN-SMOCZYŃSKIEJ

zaś 3. 8. 2013 przypomnimy 6. rocznicę śmierci

śp. JERZEGO ROMANA

Kto znał niechaj wspomni. Najbliższa rodzina. GL-195



*Nie żyjemy, aby umierać,
ale umieramy, aby żyć wiecznie.*

Dnia 1. 4. 2013 minie 5. rocznica śmierci naszego Drogiego Zmarłego

śp. GERHARDA WILCZKA

rodaka z Dąrkowa. Prosimy wszystkich, którzy Go znali o cichą chwilę wspomnień. Małżonka Ewa oraz córki Iweta i Dorota z rodzinami. RK-053

orientalne w cywilizacji Orientu” do auli Gimnazjum z Polskim Językiem nauczania w Cz. Cieszynie.

MILIKÓW-CENTRUM – MK PZKO zaprasza na przedstawienie teatralne pt. „Rocznica” w wykonaniu milikowskiego teatru amatorskiego w niedzielę 31. 3., w niedzielę 7. 4. i w sobotę 13. 4., zawsze o godz. 16.00.

IV BIEG KATYŃSKI – MK PZKO Cierlicko-Kościelec w imieniu kolegów z Jastrzębia-Zdroju, zaprasza wszystkich do Parku Zdrojowego w Jastrzębiu dnia 10. 4. na bieg na dystansie 1,5 km o godz. 10.00. Dla każdego uczestnika okolicznościowa pamiątka. W wypadku zorganizowanej większej grupy – organizator gotowy jest załatwić autobus. Więcej info pod 0048 601 518 730.

ODDZIAŁ LITERATURY POLSKIEJ BIBLIOTEKI REGIONALNEJ KARWINA – Zaprasza w środę 10. 4. o godz. 16.00 do Biblioteki na Rynku Masaryka w Karwinie-Fryszacie na wykład dr Heleny Paszek pt.: „Niedoceniona witamina D niezbędna w każdym wieku”. Spotkanie będzie urozmaicone filmem dokumentalnym oraz poradami medycznymi.

OLBRACHCICE – Pierwsze wiosenne spotkanie Klubu Kobiet odbędzie się w środę 3. 4. o godz. 16.00 w Domu PZKO. Zapraszamy.

PTM – Zapraszamy na kolejne spotkanie członków i sympatyków PTM, które odbędzie się 5. 4. o godz. 18.00 w Pensjonacie „Zameczek” w Cz. Cieszynie przy ul. Jabłonkowskiej 852/44. Program: Przy „sztrudlu” o medycynie i nie tylko.

PTTS „BŚ” – Zaprasza na tradycyjny wielkanocny wycieczkę na Ostry, który odbędzie się w poniedziałek 1. 4. Odjazd pociągu z Cz. Cieszyna o godz. 7.19 do Bystrzycy, następnie autobusem do Koszarzysk. Inf. tel. 552 321 402, 604 879 793, www.ptts-beskidslaski.cz.

WĘDRYNIA – Klub Seniora MK PZKO zaprasza na tradycyjny spotkanie członków i wszystkich sympatyków, które odbędzie się w wtorek 2. 4. o godz. 15.00 w „Czytelnia”. W programie prelekcja Antoniego Szyrcyca na temat „Historyczne ciekawostki Śląska Cieszyńskiego”.

▲ zaprasza 2. 4. na rajd pamięci z okazji 8. rocznicy odejścia bł. Jana Pawła II. Uczestnicy dowolnych tras

spotykają się przy krzyżu pod Praszyną-Popińcem w Wędrynie, gdzie o godz. 21.37 zapłonnie ognisko na znak pamięci o wielkim człowieku. Inf.: Jan Heczko, tel. 558 350 048.

OFERTY

KUPIĘ PIŁĘ TARCZOWĄ, tel. 732 844 674. GL-162

MALOWANIE, PRACE MURARSKIE, łazienki, okna PVC. Tel.: 603 854 651. GL-153

RENOWACJA WANIEN, tel. 0048 501 707 632. GL-136

ANTYKI KUPIĘ – meble przedwojenne, obrazy, zegary, odznaczenia, srebra, militaria, stare zdjęcia, pocztówki i wiele innych, tel. 0048 605 255 770. GL-691

WYCINANIE I PIEŁĘGNACJA DRZEW, tel. 0048 602 716 518. GL-179

SPRZEDAM KLIN STOŻEK do produkcji łuparki drewna. Tel. 732 844 674. GL-162

KONCERTY

BYSTRZYCA – Zrzeszenie Śpiewaczo-Muzyczne oraz MK PZKO Bystrzyca zapraszają na V Święto Pieśni, które odbędzie się w sobotę 6. 4. o godz. 16.00 w miejscowym Domu PZKO. Wystąpią chóry „Hutnik”, „Canticum Novum”, „Alaudae” i „Collegium Cantico-rium”.

WYSTAWY

GALERIA MIASTA TRZYNCA, DK „Trisia”, Rynek Wolności 526: do 19. 4. wystawa pt. „Hołd dla Václava Štývara”. Czynna: wt-pt: godz. 10.00-12.00, 13.00-17.00; so i nie: godz. 14.00-17.00.

FOTOKLUB JABŁONKÓW: do 11. 4. wystawa G. Beigera pt. „Mionszcz” w ratuszu Miasta Jabłonków. Czynna po-pt: godz. 10.00-17.00.

▲ do 1. 4. wystawa fotografii pt. „VI. Międzynarodowe spotkanie fotografików Wschód-Zachód 2012” w Gorolskim Centrum Informacji Turystycznej w Mostach k. Jabłonkowa. Czynna: po-pt: 8.00-16.00, so: 8.00-12.30.

MIASTO PIETWAŁD – BIBLIOTEKA – „Galeria nad książkami” – wystawa ilustracji dla dzieci Dariny Krygiel, kwiecień – maj 2013. **MIEJSKI DOM KULTURY,**

SALA MÁNESA: do 30. 4. wystawa Štefana Dušički i Kamila Stergiadisa pt. „Kolor”. Czynna: po, śr, pt: 9.00-15.00, wt, czw: 9.00-19.00. **MUZEUM ZIEMI CIESZYŃSKIEJ, SALA WYSTAW w Cz. Cieszynie, Praska 3/14:** stała ekspozycja „Obrazki z przeszłości Śląska Cieszyńskiego”. Czynna: wt-pt: 8.00-16.30.

▲ **SALA WYSTAW w Karwinie, Rynek Masaryka:** do 9. 8. wystawa pt. „Zabytki heraldyczne”; stała ekspozycja „Migawki z historii Karwiny”. Czynne: wt-pt: 8.00-16.30, so: 9.00-13.00, nie: 13.00-17.00.

▲ **SALA WYSTAW w Jabłonkowie, Rynek Mariański 14:** wystawa stała „Z przeszłości Jabłonkowa i okolicy”. Czynna: wt-pt: 8.00-16.30. ▲ **SALA WYSTAW w Orłowej, Masaryka 985:** stała ekspozycja „Orłowa – przeszłość i teraźniejszość”. Czynna: po-pt: 8.00-16.30.

▲ **SALA WYSTAW w Pietwałdzie, K muzeum 89:** do 31. 5. wystawa pt. „Kdyż jsem ja sloužil to prvni léto...”. Czynna: po-pt: 8.00-16.30.

CO ZA OLŻĄ

GALERIA BIELSKA BWA, Bielsko-Biała, ul. 3. Maja 11: do 1. 4. wystawa Jarosława Modzelewskiego pt. „Stare papiery”. Czynna codziennie w godz. 10.00-18.00.

▲ do 1. 4. wystawa Leszka Oprządka pt. „Obiekty i rentgenogramy”. Czynna codziennie w godz. 10.00-18.00.

MUZEUM DRUKARSTWA, Galeria „Przystanek Grafika”, Głębocka 50, Cieszyn: do 27. 4. wystawa prac typograficznych zespołu Katedry Projektowania Graficznego Instytutu Sztuki UŚ w Katowicach pt. „Czarno na białym”. Czynna wt-pt: w godz. 10.00-17.00.

KSIAŻNICA CIESZYŃSKA, Mennicza 46, Cieszyn: do 14. 6. wystawa pt. „Między historią a mitem – „Dobre austriackie czasy” na Śląsku Cieszyńskim”. Czynna: wt-pt: 8.00-18.00, so: 9.00-15.00.

WIEŻA PIASTOWSKA I ROTUNDA św. Mikołaja: Czynne codziennie 9.00-18.00.

Ogłoszenia do „Głosu Ludu” przyjmowane są w dni powszednie:

☐ W redakcji „Głosu Ludu” przy ul. Komeńskiego 4, Czeski Cieszyn w godz. 8.30-15.30, tel. 558 731 766 e-mail: ogloszenia@glosludu.cz

☐ W firmie Hudeczek Service, sp. z o.o. – Studio Graficzne, Czeski Cieszyn, ul. Strzelnicza 18 (NA PARTERZE), codziennie w godz. od 8-16, tel. 558 711 027 e-mail: ad.servis@hudeczek.cz

☐ W Odd. Literatury Polskiej Biblioteki w Karwinie-Fryszacie (przy rynku) w po, wt – 8.00-12.30, 13.00-18.00, czw: 13.00-18.00, pt: 8.00-12.30, 13.00-17.00, tel.: 596 312 477 e-mail: knih-k1pl@rkka.cz

UWAGA

Ogłoszenia do „Kroniki rodzinnej” należy przysyłać bądź przynosić osobiście do redakcji do godz. 12.00 dnia poprzedzającego wydanie gazety. W przypadku nekrologów czekamy do godz. 13.30, prosimy jednak wcześniej zgłosić telefonicznie fakt zamówienia ogłoszenia.



Złoty sezon Ewy Szotkowskiej

Gimnazjum z Polskim Językiem Nauczania w Czeskim Cieszynie ma w swoich szeregach wielu wybitnych absolwentów. Nie tylko przeszłością żyje jednak ta placówka. Ewa Szotkowska, uczennica 1. klasy, sięgnęła w tym roku po złoty medal mistrzostw RC w biegach narciarskich w Nowym Mieście na Morawach wygrywając sprint techniką klasyczną. W ubiegły weekend Ewa do złotego medalu z czeskiego czempionatu dołączyła też zwycięstwo w międzynarodowych mistrzostwach Słowacji – w biegu na 7 km stylem dowolnym i sztafecie (w parze z Janą Kawulok). W klasyfikacji generalnej Pucharu RC Ewa uplasowała się na 10. pozycji.

W Nowym Mieście na Morawach zawodniczka klubu SKI Mosty nie należała w swojej kategorii wiekowej do głównych faworytek, w sprincie pobiegła jednak znakomicie. – Ewa nie startowała pod presją psychiczną i to chyba zadecydowało o zwycięstwie. Na finiszu zachowała więcej siły od faworytek, a linię mety przecięła w stylu najlepszych biegaczek świata. Po emocjonującym pojedynku z czołową peletonu – powiedział „Głowski Ludu” Tomasz Cyhan, trener Ewy Szotkowskiej w mosteckim ośrodku. – Dobrze taktycznie Ewa potraktowała też weekendowy bieg na 7 km w słowackim Szttrbskim Plesie. Praktycznie nie dała szans rywalkom – ocenił Cyhan. – Jestem dumny z Ewy, bo z roku na rok poprawia swój warsztat. W nowym sezonie przejdzie już do starszej kategorii, ale jestem spokojny o jej karierę. Znow będzie mocna.

Ewa Szotkowska nie jest jedyną wschodzącą gwiazdą mosteckiego klubu narciarstwa biegowego. Dobrze spisywała się w całym sezonie także jej koleżanka klubowa, Jana Kawulok, która w międzynarodowych mistrzostwach Słowacji wywalczyła brązowy medal w tym samym biegu, w którym triumfowała Ewa. – W dwójkę zawsze jest różnie – skomentowała udany sezon 2012/2013 Ewa Szotkowska, która najbardziej lubi trasy treningowe na Kubalonce.



Ewa Szotkowska na trasie międzynarodowych mistrzostw Słowacji.

Przypuśćmy, że w 2022 roku zimowe igrzyska olimpijskie odbędą się w Polsce i na Słowacji. Czy Ewa Szotkowska, zdaniem Tomasza Cyhana, ma szansę w seniorskim wieku na start w barwach reprezentacji RC? – Za dziewięć lat Ewa będzie w najlepszym sportowym wieku. Pytanie tylko, czy pozostanie wierna biegówkom i czy w ogóle będzie jeszcze wyczynowo uprawiała sport – stwierdził Cyhan. – Sama musi się zdecydować, bo nie ma co ukrywać,

to sport kosztowny, z którego na dobrą sprawę potrafią czerpać korzyści finansowe tylko najlepsi. Medaliści olimpijscy pokroju Justyny Kowalczyk czy Marit Bjoergen – podkreślił trener. – Niewykluczone, że Ewę zobaczymy w barwach RC podczas jednej z następnych edycji Zimowej Uniwersjady. To chyba bardziej prawdopodobne, zwłaszcza że Ewa potrafi połączyć treningi z obowiązkami szkolnymi i chyba po maturze podejmie studia na wyższej uczelni.

Chciałbym w tym miejscu bardzo podziękować dyrektorowi gimnazjum, Andrzejowi Bizoniowi, za wyrozumiałość – dodał Cyhan.

Przygotowania do nowego sezonu startują już za miesiąc. Ewa zaliczy m.in. dziesięciodniowe zgrupowanie w Nowym Mieście na Morawach, potrenuje też na nartorolkach. Zajęcia na nartach przewidziane są dopiero w połowie listopada, wszystko zależeć będzie od warunków pogodowych. **JANUSZ BITTMAR**

Josef Mazura trenerem

MFK Karwina

Słabe wyniki piłkarzy Karwiny przełożyły się na zmiany na stanowisku trenerskim. W jutrzejszym meczu z Varnsdorfem (15.00) drużynę poprowadzi już Josef Mazura.

56-letni doświadczony szkoleniowiec w przeszłości prowadził takie kluby, jak FC Drnowice czy Brno, ostatnio związany był z Opawą. Mazura zmienił Petra Masleja, który stał przy sterze karwińskiego klubu niejako z przymusu, po ubiegłorocznej rezygnacji Pavla Malury. Josef Mazura za asystenta wybrał Karla Stromšíka, który w klubie zatroszczy się też o wyszkolenie bramkarzy. Karwiniacy w wiosennej rundzie po dwóch wysokich porażkach i jednym bezbramkowym remisie zajmują w tabeli II ligi (FNL) dwunastą lokatę. **(jb)**

Bieg przez Gródek

W sobotę 6 kwietnia odbędzie się 19. edycja Biegu przez Gródek. Zaplecze zawodów usytuowane zostanie w miejscowym Domu PZKO, gdzie od godz. 7.45 rozpocznie się rejestracja zawodników. Zgłoszenia w dniu zawodów (najpóźniej 15 min. przed startem każdej kategorii) lub do 5 kwietnia na adres: podatelna@obechradek.cz lub brwa@seznam.cz. **(maki)**

OFERTA

PIŁKA NOŻNA – I LIGA: Ostrawa – Jihlava (poniedziałek, 16.00). **FNL:** Karwina – Varnsdorf (jutro, 15.00). **MŚLF:** Frydek-Mistek – Orłowa (dziś, 10.15). **DYWIZJA:** Karwina B – Slavičín, Hranice – L. Piotrowice (dziś, 15.30), Brumov – Hawierzów (jutro, 10.15). **(jb)**

PÓŁFINAŁY EKSTRALIGI HOKEJA NA LODZIE: DZIŚ I JUTRO TRZYNIEC – ZLIN

Nowy dzień to nowe siły

W myśl tego hasła rozgrywana jest półfinałowa seria Tipsport Ekstraligi pomiędzy Zlinem a Trzyniec. Po dwóch meczach w Zlinie stan rywalizacji wynosi 1:1. Dziś i jutro półfinały zagoszczą w trzynieckiej Werk Arenie. Początek sobotniego meczu o godz. 17.00, niedzielnego o 18.15. Kolejne terminy to wtorek i czwartek.

Podopieczni Josefa Turka wywiązali się z zadania i wygrali przynajmniej jeden mecz na wyjeździe. W środę rozbili Zlin 6:2. Kluczowa dla losów tej konfrontacji była pierwsza tercja, wygrana 4:0. Stalownicy wyciągnęli wnioski z wtorkowego meczu, przegranego 1:3. Poprawili obronę szyki i nastawili się na bardziej pragmatyczny hokej. Za dużo było bowiem w pierwszym spotkaniu finezji, a za mało poczciwej, ostrej gry, która wprawdzie boli, ale bez tego elementu hokej jest sportem dla mięczaków.

Gwiazdą drugiego meczu, znacznie bardziej atrakcyjnego od nudnej pierwszej rywalizacji, był trzyniecki napastnik Jiří Polanský. Jego trafienie na 6:2 pretenduje do miana najlepszej bramki playoffs. Popularny „Polda” zamienił obrońców Zlina na tyczki slalomowe i niczym Alberto Tomba dojechał z krążkiem na kiju do samej mety, myśląc także zlińskiego bramkarza. Trzynieczanie szybko zapomnieli o nieudanym pierwszym spotkaniu na stadionie Ludka Čajki. – Seria potrwa do czterech zwycięstw, a więc z pierwszego przegranego meczu nie robiliśmy tragedii. Wierzę w ten zespół i wiem, co potrafi – powiedział nam Josef Turek, szkoleniowiec HC Stalownicy Trzyniec.

W Trzyńcu spodziewane są dziś tłumy publiczności. Gdyby Werk Arena mogła pomieścić 20 tysięcy widzów, z pewnością wszystkie miejsca byłyby na weekend wyprzedane. W Werk Arenie żaden z rywali nie miał w tym sezonie łatwej przeprawy, z czego hokeiści Zlina doskonale zdają sobie sprawę. Zlin w dodatku boryka się z kontuzjami, w dzisiejszym pojedynku w kadrze przyjezdnych może zabraknąć aż sześciu hokeistów. – Nie

pozostaje nam nic innego, jak zmobilizować resztki sił i wygrać z Trzyńcem w osłabionym składzie – stwierdził trener Zlina, Rostislav Vlach. W kadrze Zlina z dużym prawdopodobieństwem zabraknie najlepszego napastnika – Antoniego Honejska i najbardziej doświadczonych obrońców – Martina Hamrlíka. Czwartkowego treningu nie zaliczył z drużyną także napastnik Petr Holík. W trzynieckim zespole sytuacja wygląda mniej tragicznie.



Jiří Polanský złapał isticie reprezentacyjną formę.

ZLIN - TRZYNIEC 2:6

Tercje: 0:4, 1:1, 1:1. Bramki i asysty: 39. Köhler (Hamrlík, Balaščík), 42. Fořt (Okál) – 11. Růžička (Zíb, Hrabal), 15. Květoň (Rákos), 17. Klimenta (Adamský, Polanský), 17. Bonk (Růžička, Zíb), 28. Varaďa (Hrabal, Bonk), 48. Polanský (Klimenta, Adamský). Trzyniec: Hamerlík – Zíb, Hrabal, Lojek, Bezuška, Klouček, Kania, Galvas, Ovčáček – Peterek, Bonk, Růžička – Zagraban, Polanský, Klimenta – Orsava, Varaďa, Květoň – Rákos, Adamský, Rufer.

ZLIN - TRZYNIEC 3:1

Tercje: 1:1, 1:0, 1:0. Bramki i asysty: 11. Köhler (Hamrlík), 29. Leška, 44. Hamrlík (Leška) – 20. Klimenta (Rákos, Adamský). Trzyniec: Hamerlík – Zíb, Hrabal, Galvas, Ovčáček, Lojek, Klouček, Kania – Růžička, Bonk, Varaďa – Adamský, Rákos, Klimenta – Orsava, Peterek, Květoň – Rufer, Zagraban, Matuš.

Z taryfą ulgową trenował tylko bramkarz Šimon Hrubec, który nawet ze złamaną kością policzkową jest do dyspozycji trenerów. – Determinacja całego zespołu to coś fantastycznego. Ta mentalna siła to nasza największa dewiza w playoffs – stwierdził Jiří Polanský, który w ćwierćfinałach i półfinałach złapał isticie reprezentacyjną formę.

JANUSZ BITTMAR